

# MD14 XL

Weighing machine



The MD14 XL is a multihead weigher specially designed for large products such as potatoes, onions, beets, celeriacs, and citrus fruits up to 15 cm. It is equipped with 14 extra-large weighing buckets and wide vibrating lanes to ensure fast product flow and high capacity. The MD14 XL offers a weighing range from 2.5 to 50 kg and achieves speeds of up to 24 drops per minute with 25 kg weights.

## Features

- Equipped with 14 extra large weighing buckets arranged in two opposing rows of 7 for high speed and accuracy.
- Optional feeding belts instead of vibrating lanes.
- Various discharge systems possible.
- Combinations with many packaging machines possible.
- Intuitive touchscreen interface for easy operation.

# MD14 XL

Weighing machine

Specifications	Values
Weighing range	2.5 - 50 kg*
Capacity at 25kg up to	24 drops/min*
Capacity of the bucket	12 ltr
IP-rating	IP54
Air consumption (conditioned dry air)	150 L/min
Supply voltage	3x400V/50Hz/N/GND - 3x220V/60Hz/GND
Power consumption	5.3 kW
Weight of the machine	2450 kg

\*Depending on product and discharge system.

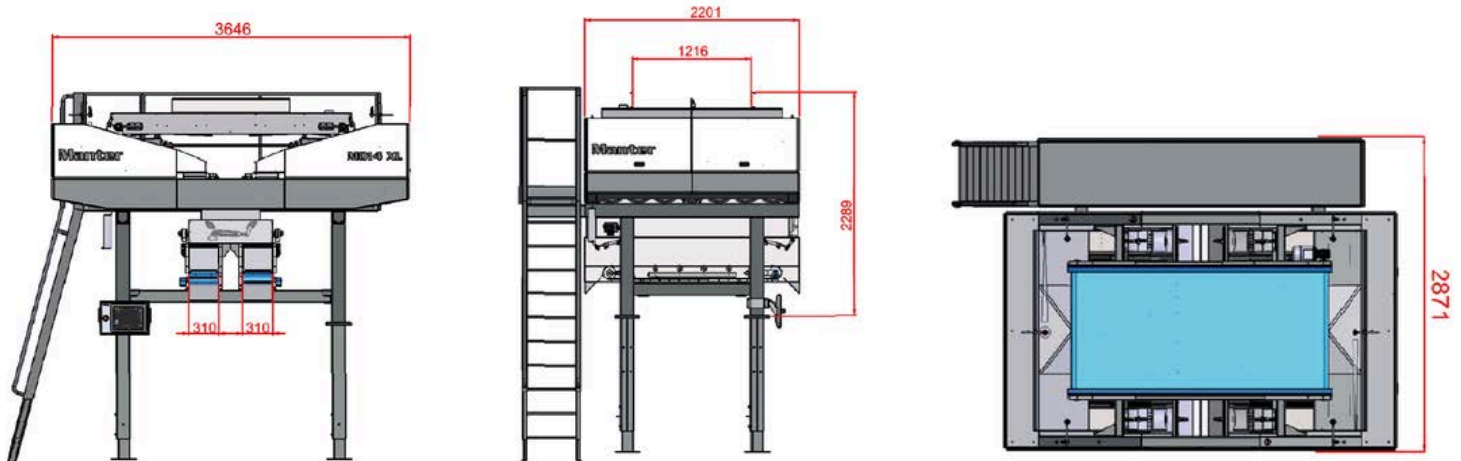

## Manter International B.V.

Phileas Foggstraat 66  
7825 AL Emmen  
The Netherlands

## Contact

+31 591 626300  
sales@manter.com  
www.manter.com



# MD14 XL

Weegmachine



De MD14 XL is een combinatieveger die speciaal is ontworpen voor grote producten zoals aardappelen, uien, bieten, knolselderij en citrusvruchten tot 15 cm. De machine is uitgerust met 14 extra grote weegbakken en brede trilgoten om een snelle productdoorstroming en een hoge capaciteit te garanderen. De MD14 XL heeft een weegbereik van 2,5 tot 50 kg en behaalt snelheden tot 24 stortingen per minuut bij 25 kg.

## Funcities

- Uitgerust met 14 extra grote weegbakken, opgesteld in twee tegenover elkaar liggende rijen van 7 voor hoge snelheid en nauwkeurigheid.
- Optionele toevoerbanden in plaats van trilgoten.
- Verschillende lossystemen mogelijk.
- Combinaties met vele verpakkingsmachines mogelijk.
- Intuïtieve touchscreeninterface voor eenvoudige bediening.

# MD14 XL

Weegmachine

Specificaties	Waarden
Weegbereik	2.5 - 50 kg*
Capaciteit bij 25 kg tot	24 stortingen/min*
Inhoud van de weegbak	12 liter
IP-classificatie	IP54
Luchtverbruik (geconditioneerde droge lucht)	150 l/min
Voedingsspanning	3x400V/50Hz/N/GND - 3x220V/60Hz/GND
Stroomverbruik	5,3 kW
Gewicht van de machine	2450 kg

\*Afhankelijk van het product en het afvoersysteem.

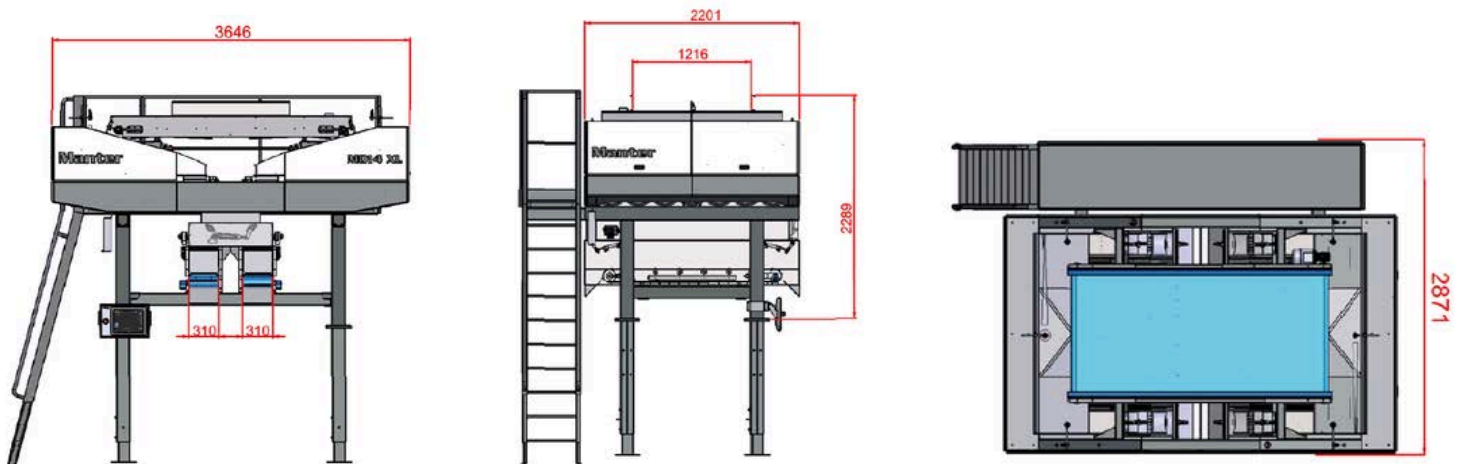

## Manter International B.V.

Phileas Foggstraat 66  
7825 AL Emmen  
Nederland

## Contact

+31 591 626300  
sales@manter.com  
www.manter.com



# MD14 XL

Pesadoras



La MD14 XL es una pesadora multicabezal especialmente diseñada para productos grandes como patatas, cebollas, remolachas, apionabos y cítricos de hasta 15cm. Está equipada con 14 tolvas extragrandes y carriles vibratorios anchos para un rápido flujo de producto y alta capacidad. La MD14 XL ofrece un rango de pesaje de 2,5 a 50kg y alcanza velocidades de hasta 24 descargas por minuto con pesos de 25kg.

## Características

- Equipada con 14 tolvas extragrandes, distribuidos en dos filas opuestas de 7 para alta velocidad y precisión.
- Opcional: cintas transportadoras en lugar de carriles vibratorios.
- Diversos sistemas de descarga posibles.
- Posibilidad de combinación con una amplia gama de máquinas de envasado.
- Interfaz de pantalla táctil intuitiva para un manejo sencillo.

# MD14 XL

Pesadoras

## Presupuesto

## Valores

Rango de pesaje	2.5 - 50 kg*
Capacidad de hasta 25 kg	24 descargas/min*
Capacidad de los cangilones	12 litros
Clasificación IP	IP54
Consumo de aire (aire seco acondicionado)	150 L/min
Tensión de alimentación	3×400V/50Hz/N/GND - 3×220V/60Hz/GND
Consumo de energía	5,3 kW
Peso de la máquina	2450 kg

\*Dependiendo del producto y sistema de descarga.

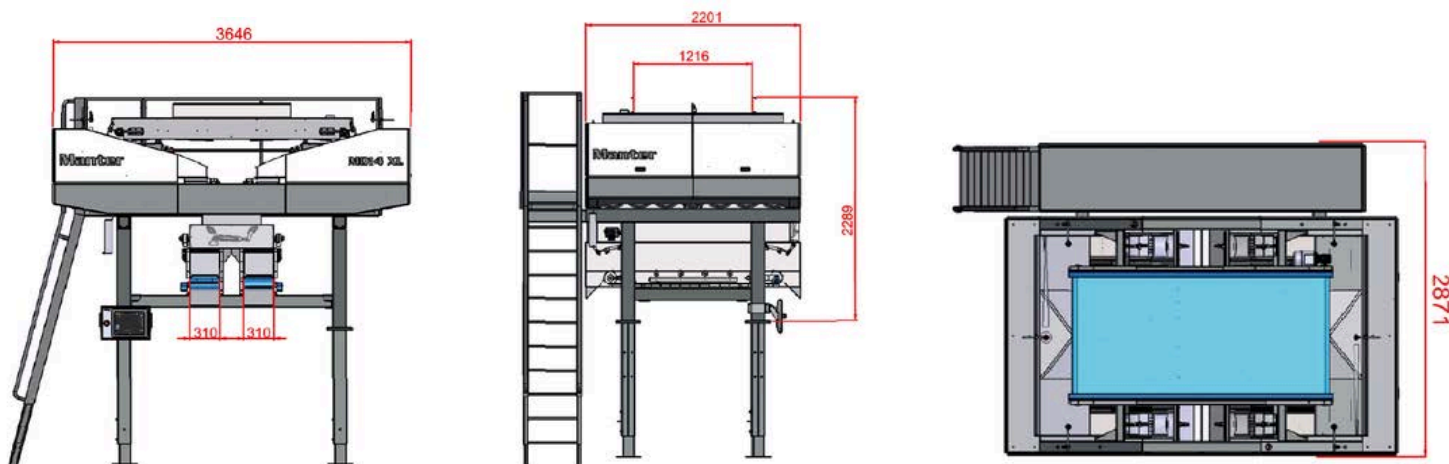

## Manter International B.V.

Calle Phileas Fogg 66  
7825 AL Emmen Países  
Bajos

## Contacto

+31 591 626300  
sales@manter.com  
www.manter.com



# MD14 XL

Waage

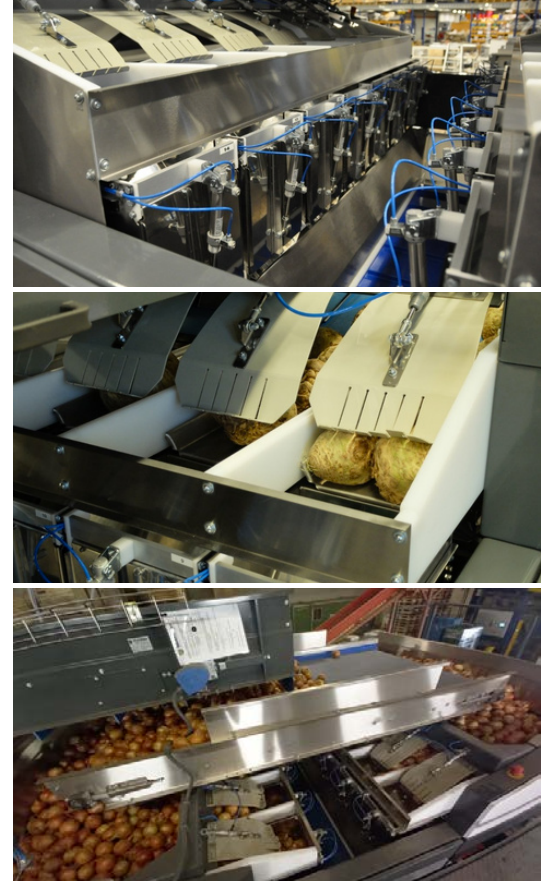

Die MD14 XL ist eine Mehrkopfwage, die speziell für große Produkte wie Kartoffeln, Zwiebeln, Rote Bete, Knollensellerie und Zitrusfrüchte bis zu 15 cm entwickelt wurde. Sie ist mit 14 extra großen Wiegebehältern und breiten Vibrationsrinnen ausgestattet, um einen schnellen Produktfluss und eine hohe Kapazität zu gewährleisten. Die MD14 XL bietet einen Wiegebereich von 2,5 bis 50 kg und erreicht Geschwindigkeiten von bis zu 24 Abwürfen pro Minute bei 25 kg.

## Merkmale

- Ausgestattet mit 14 extra großen Wiegebehältern, angeordnet in zwei gegenüberliegenden Reihen mit jeweils 7 für hohe Geschwindigkeit und Genauigkeit.
- Optionale Zuführbänder anstelle von Vibrationsrinnen.
- Verschiedene Austragssysteme möglich.
- Kombination mit vielen Verpackungsmaschinen möglich.
- Intuitive Touchscreen-Benutzeroberfläche für einfache Bedienung.

# MD14 XL

Waage

Spezifikationen	Werte
Wägebereich	2.5 - 50 kg*
Kapazität bei 25 kg bis zu	24 Abwürfe/min*
Fassungsvermögen des Wiegekopfs	12 Liter
IP-Schutzart	IP54
Luftverbrauch (konditionierte Trockenluft)	150 l/min
Versorgungsspannung	3×400V/50Hz/N/GND - 3×220V/60Hz/GND
Stromverbrauch	5,3 kW
Gewicht der Maschine	2450 kg

\*Abhängig vom Produkt und vom Entladesystem.

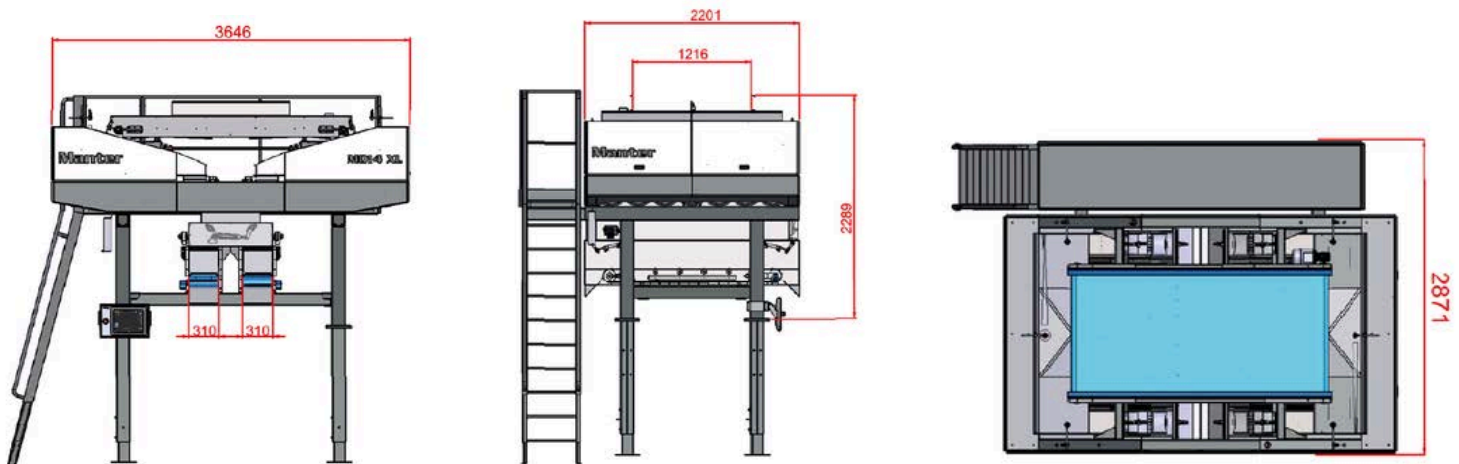

## Manter International B.V.

Phileas Foggstraat 66  
7825 AL Emmen,  
Niederlande

## Kontakt

+31 591 626300  
sales@manter.com  
www.manter.com



# MD14 XL

Peseuses



La MD14 XL est une peseuse associative spécialement conçue pour les produits de grande taille tels que les pommes de terre, les oignons, les betteraves, les céleris-raves et les agrumes jusqu'à 15 cm. Elle est équipée de 14 bacs de pesage extra-larges et de goulottes vibrantes larges afin d'assurer un flux de produit rapide et une grande capacité. La MD14 XL offre une plage de pesage de 2,5 à 50 kg et atteint des vitesses allant jusqu'à 24 déversements par minute avec des poids de 25 kg.

## Caractéristiques

- Équipée de 14 godets de pesage extra-larges, disposés en deux rangées opposées de 7 pour une grande vitesse et une haute précision.
- Bandes d'alimentation optionnelles à la place des goulottes vibrantes.
- Différents systèmes de décharge possibles.
- Combinaison possible avec de nombreuses machines d'emballage.
- Interface écran tactile intuitive pour une utilisation facile.

# MD14 XL

Peseuses

Caractéristiques	Valeurs
Plage de pesée	2.5 - 50 kg*
Capacité de 25 kg jusqu'à	24 déversements/min*
Capacité du godet	12 litres
Indice de protection IP	IP54
Consommation d'air (air sec conditionné)	150 L/min
Tension d'alimentation	3x400V/50Hz/N/GND - 3x220V/60Hz/GND
Consommation d'énergie	5,3 kW
Poids de la machine	2450 kg

\*Selon le produit et le système de refolement.

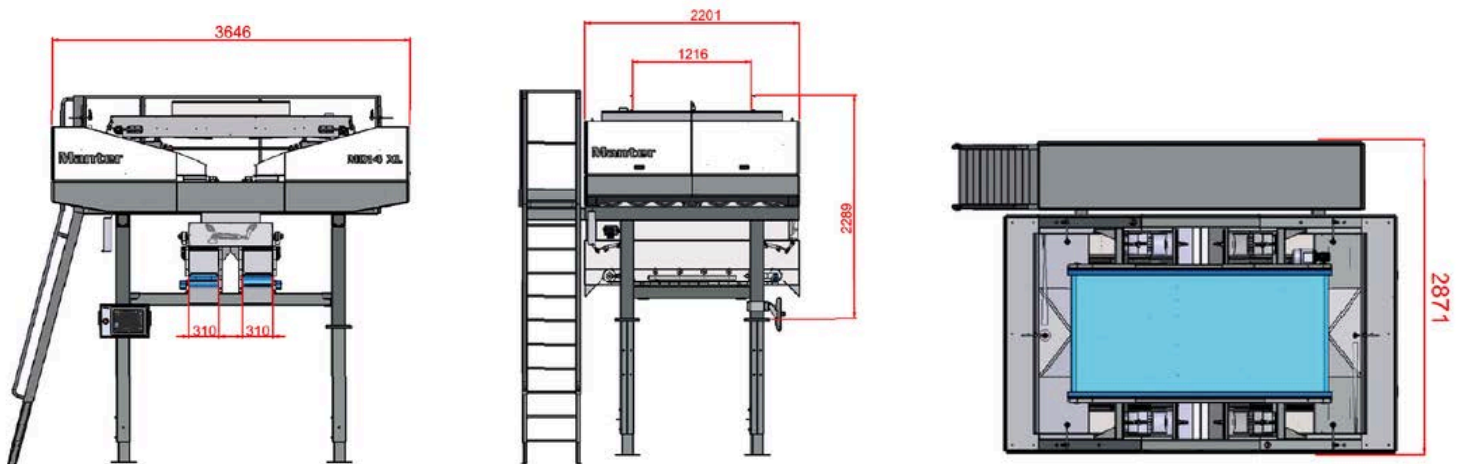

## Manter International B.V.

Phileas Foggstraat 66  
7825 AL Emmen Pays-  
Bas

## Contact

+31 591 626300  
sales@manter.com  
www.manter.com

