

# M12 Ca

Weighing machine



The M12 Ca (Carrot) is a stainless steel multihead weigher specially designed for long products such as carrots and parsnips up to 30 cm, making it the ideal weigher for large carrot packers. It is equipped with 12 extra-long weighing buckets for high processing capacity. The M12 Ca has a packing range of 0.5 to 10kg and reaches speeds of up to 55 drops per minute, providing a fast and efficient solution for all long product applications.

## Features

- Equipped with 12 elongated weighing buckets, specifically designed for long products such as carrots and parsnips.
- Extended vibrating lanes and a moving intermediate panel to prevent product blockages.
- Various discharge systems available.
- Compatible with a wide range of packaging machines.
- Intuitive touchscreen interface for easy operation.

# M12 Ca

Weighing machine

Specifications	Values
Weighing range	<b>0.5 - 10 kg*</b>
Capacity at 2.5kg up to	<b>50 drops/min*</b>
Capacity of the bucket	<b>8 ltr</b>
IP-rating	<b>IP65</b>
Air consumption (conditioned dry air)	<b>150 L/min</b>
Supply voltage	<b>3×400V/50Hz/N/GND - 3×220V/60Hz/GND</b>
Power consumption	<b>4.6 kW</b>
Weight of the machine	<b>1600 kg</b>

\*Depending on product and discharge system.

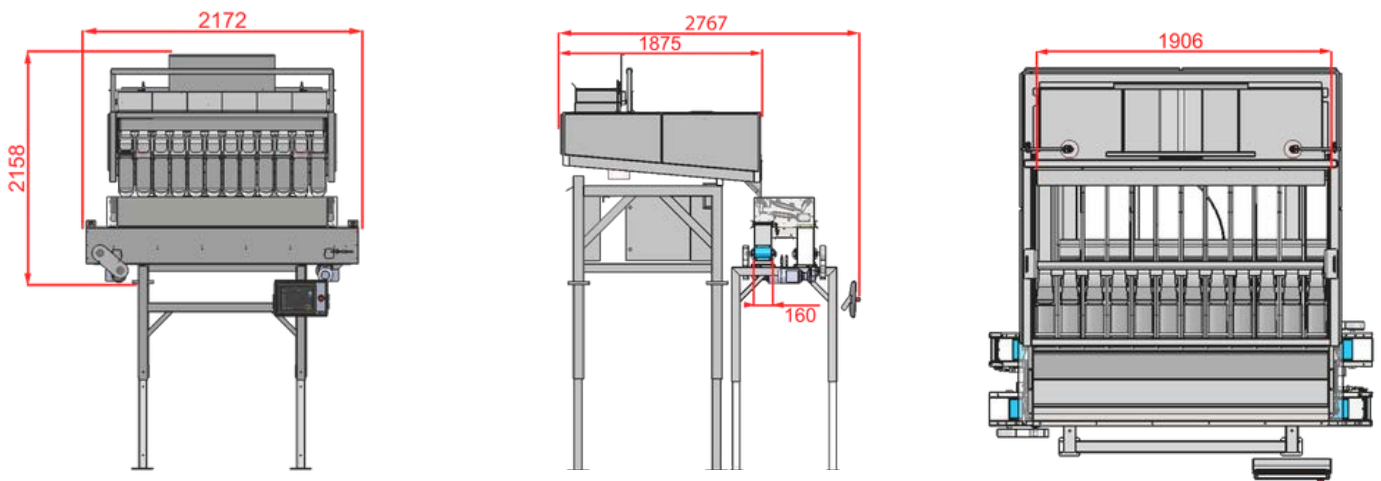

## Manter International B.V.

Phileas Foggstraat 66  
7825 AL Emmen  
The Netherlands

## Contact

+31 591 626300  
sales@manter.com  
www.manter.com



# M12 Ca

Weegmachine



De M12 Ca (Carrot) is een RVS combinatieweger speciaal ontworpen voor lange producten zoals wortelen en pastinaken tot 30 cm, waardoor het de ideale weegmachine is voor grote wortelverpakkingsmachines. Hij is uitgerust met 12 extra lange weegbakken voor een hoge verwerkingscapaciteit. De M12 Ca heeft een verpakkingsbereik van 0.5 tot 10 kg en bereikt snelheden tot 55 stortingen per minuut, wat een snelle en efficiënte oplossing biedt voor alle toepassingen met lange producten.

## Funcities

- Uitgerust met 12 langwerpige weegbakken, speciaal ontworpen voor lange producten zoals wortelen en pastinaken.
- Verlengde trilbanen en een bewegend tussenpaneel om productblokkades te voorkomen.
- Er zijn diverse afvoersystemen beschikbaar.
- Compatibel met een breed scala aan verpakkingsmachines.
- Intuïtieve touchscreen-interface voor eenvoudige bediening.

# M12 Ca

Weegmachine

Specificaties	Waarden
Weegbereik	0.5 - 10 kg*
Capaciteit bij 2,5 kg tot	50 stortingen/min*
Inhoud van de weegbak	8 liter
IP-classificatie	IP65
Luchtverbruik (geconditioneerde droge lucht)	150 l/min
Voedingsspanning	3x400V/50Hz/N/GND - 3x220V/60Hz/GND
Stroomverbruik	4,6 kW
Gewicht van de machine	1600 kg

\*Afhankelijk van het product en het afvoersysteem.

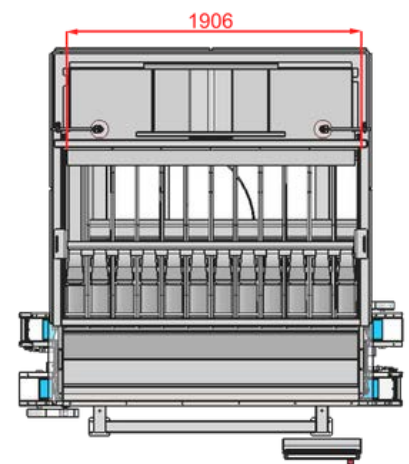
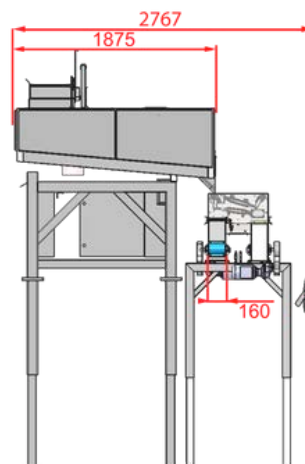
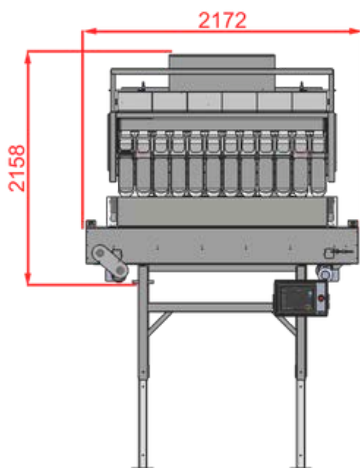

## Manter International B.V.

Phileas Foggstraat 66  
7825 AL Emmen  
Nederland

## Contact

+31 591 626300  
sales@manter.com  
www.manter.com



# M12 Ca

Pesadoras



La M12 Ca (Carrot) es una pesadora multicabezal de acero inoxidable especialmente diseñada para productos largos como zanahorias y chirivías de hasta 30 cm, lo que la convierte en la solución ideal para grandes envasadores de zanahorias. Está equipada con 12 cangilones de pesaje extralargos para una alta capacidad de procesamiento. La M12 Ca tiene un rango de empaque de 0.5 a 10 kg y alcanza velocidades de hasta 55 descargas por minuto, lo que proporciona una solución rápida y eficiente para todo tipo de aplicaciones de productos largos.

## Características

- Equipado con 12 cangilones de pesaje alargadas, diseñadas específicamente para productos largos como zanahorias y chirivías.
- Pasillos vibratorios extendidos y panel intermedio móvil para evitar bloqueos del producto.
- Varios sistemas de descarga disponibles.
- Compatible con una amplia gama de máquinas de embalaje.
- Interfaz de pantalla táctil intuitiva para una fácil operación.

# M12 Ca

Pesadoras

Presupuesto	Valores
Rango de pesaje	<b>0.5 - 10 kg*</b>
Capacidad de 2,5 kg hasta	<b>50 descargas/min*</b>
Capacidad de los cangilones	<b>8 litros</b>
Clasificación IP	<b>IP65</b>
Consumo de aire (aire seco acondicionado)	<b>150 L/min</b>
Tensión de alimentación	<b>3x400V/50Hz/N/GND - 3x220V/60Hz/GND</b>
Consumo de energía	<b>4,6 kW</b>
Peso de la máquina	<b>1600 kg</b>

\*Dependiendo del producto y sistema de descarga.

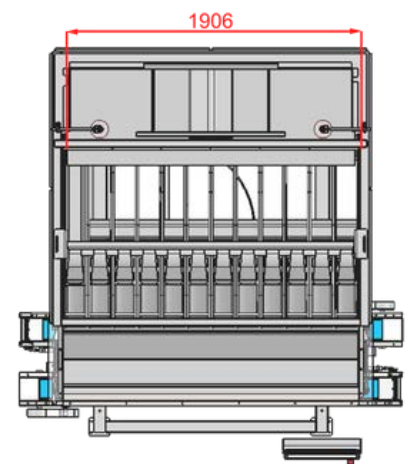
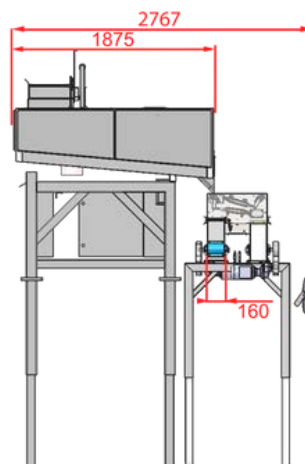
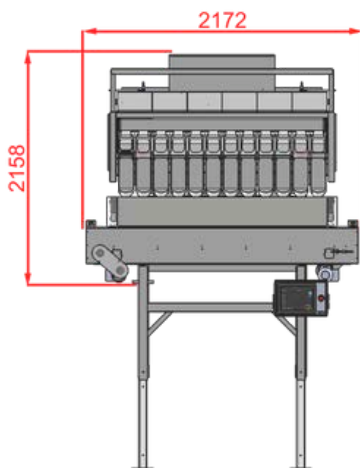

## Manter International B.V.

Phileas Foggstraat 66  
7825 AL Emmen  
Países Bajos

## Contacto

+31 591 626300  
sales@manter.com  
www.manter.com





## M12 Ca

Waage



Die M12 Ca (Carrot) ist eine Mehrkopfwaage aus Edelstahl, die speziell für lange Produkte wie Karotten und Pastinaken bis zu 30 cm entwickelt wurde und somit die ideale Waage für große Karottenverpacker ist. Sie ist mit 12 extra langen Wiegebehältern ausgestattet, die eine hohe Verarbeitungskapazität ermöglichen. Sie ist mit 12 extra langen Wiegebehältern für eine hohe Verarbeitungskapazität ausgestattet. Die M12 Ca hat einen Verpackungsbereich von 0.5 bis 10 kg und erreicht Geschwindigkeiten von bis zu 55 Abwürfen pro Minute. Sie bietet somit eine schnelle und effiziente Lösung für alle Anwendungen mit länglichen Produkten.

### Merkmale

- Ausgestattet mit 12 länglichen Wiegebehältern, die speziell für lange Produkte wie Karotten und Pastinaken entwickelt wurden.
- Verlängerte Vibrationsbahnen und eine bewegliche Zwischenwand verhindern Produktverstopfungen.
- Verschiedene Entladesysteme verfügbar.
- Kompatibel mit einer Vielzahl von Verpackungsmaschinen.
- Intuitive Touchscreen-Oberfläche für einfache Bedienung.

# M12 Ca

Waage

Spezifikationen	Werte
Wägebereich	0.5 - 10 kg*
Kapazität bei 2,5 kg bis zu	50 Abwürfe/min*
Fassungsvermögen des Eimers	8 Liter
IP-Schutzart	IP55
Luftverbrauch (konditionierte Trockenluft)	150 l/min
Versorgungsspannung	3×400V/50Hz/N/GND - 3×220V/60Hz/GND
Stromverbrauch	4,6 kW
Gewicht der Maschine	1600 kg

\*Abhängig vom Produkt und vom Entladesystem.

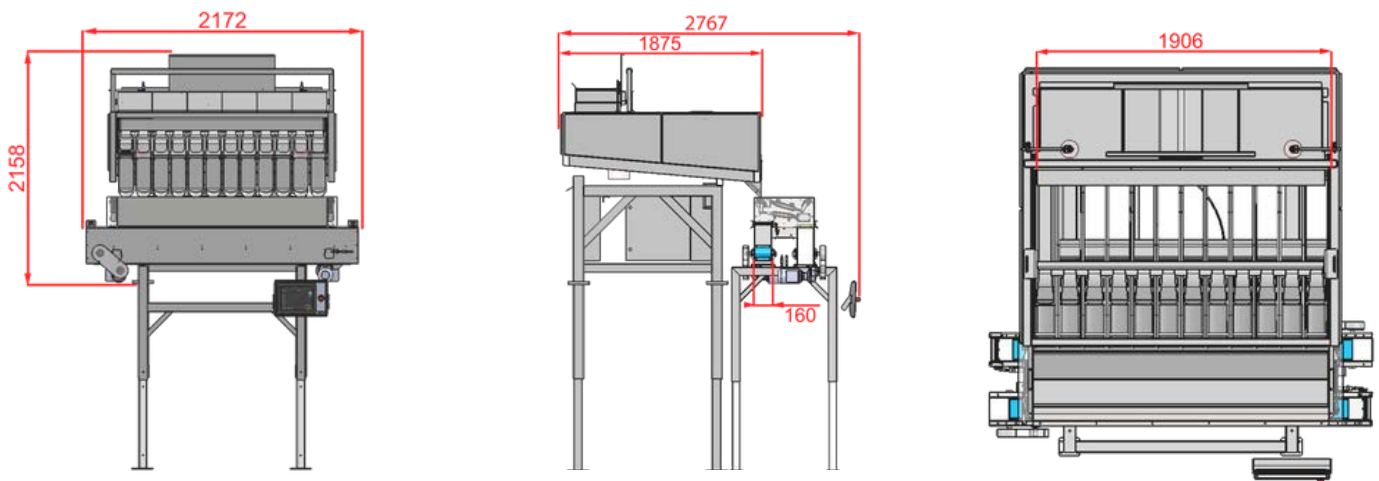

## Manter International B.V.

Phileas Foggstraat 66  
7825 AL Emmen  
Niederlande

## Kontakt

+31 591 626300  
sales@manter.com  
www.manter.com



# M12 Ca

Peseuses



La M12 Ca (Carrot) est une peseuse associative en acier inoxydable spécialement conçue pour les produits longs tels que les carottes et les panais jusqu'à 30 cm, ce qui en fait la solution idéale pour les grands conditionneurs de carottes. Elle est équipée de 12 godets de pesage extra-longues pour une capacité de traitement élevée. La M12 Ca a une capacité de conditionnement de 0.5 à 10 kg et atteint une cadence de 55 déversements par minute, offrant une solution rapide et efficace pour toutes les applications de produits longs.

## Caractéristiques

- Équipée de 12 godets de pesée allongés, spécialement conçus pour les produits longs tels que les carottes et les panais.
- Des voies vibrantes prolongées et un panneau intermédiaire mobile pour éviter les blocages de produits.
- Différents systèmes d'évacuation sont disponibles.
- Compatible avec une large gamme de machines d'emballage.
- Interface tactile intuitive pour une utilisation facile.

# M12 Ca

Peseuses

Caractéristiques	Valeurs
Plage de pesée	0.5 - 10 kg*
Capacité de 2,5 kg jusqu'à	50 déversements/min*
Capacité du godet	8 litres
Indice de protection IP	IP65
Consommation d'air (air sec conditionné)	150 L/min
Tension d'alimentation	3x400V/50Hz/N/GND - 3x220V/60Hz/GND
Consommation d'énergie	4,6 kW
Poids de la machine	1600 kg

\*Selon le produit et le système de refolement.

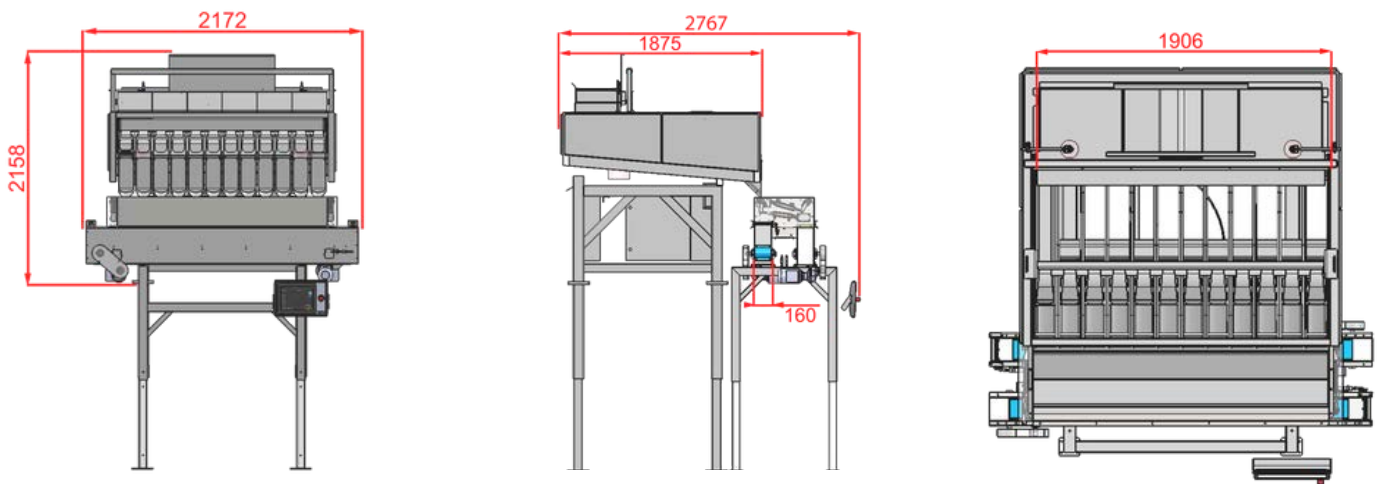

## Manter International B.V.

Phileas Foggstraat 66  
7825 AL Emmen  
Pays-Bas

## Contact

+31 591 626300  
sales@manter.com  
www.manter.com

