

AutoPack

Packaging machine

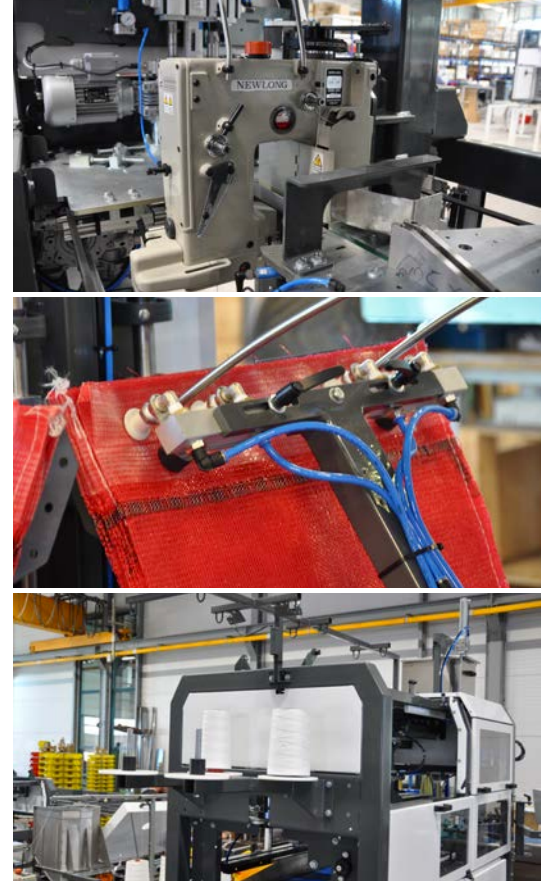

The AutoPack is a fully automatic solution for filling and closing pre-made net, jute, poly, and paper bags, which are sealed using a sewing head. This machine is primarily used for packaging potatoes and onions but is also highly suitable for carrots and walnuts. The AutoPack HS features a rotating carousel with two bag magazines, each with a capacity of approximately 250 bags. Servo technology ensures fast and precise bag positioning. With speeds of up to 20 bags of 25 kg per minute, the AutoPack HS stands out as the most efficient solution for bulk packaging.

Features

- Automatic wicketed bulk bag packing
- Left and right-hand versions available to fit the layout
- Suitable for net, jute, poly and paper bags
- Compatible with various types of weighing machines
- Provides a range of flexible closure alternatives, such as Hamer or Kwik Lok.
- Touchscreen designed for ease of use

Options

- Tape- and card dispenser
- Manter Machine Gateway for providing remote support

AutoPack

Packaging machine

Specifications	Values
Packing range	5 - 25 kg*
Bag width	315 - 540 mm
Bag height	560 - 870 mm
IP-rating	IP54
Capacity at 25kg up to	15 bags/min*
Air consumption (conditioned dry air)	300 L/min
Supply voltage	3×400V/50Hz/N/GND - 3×220V/60Hz/GND
Power consumption	25 kW
Weight of the machine	1850 kg

*Depending on product, packaging type and other possible factors.

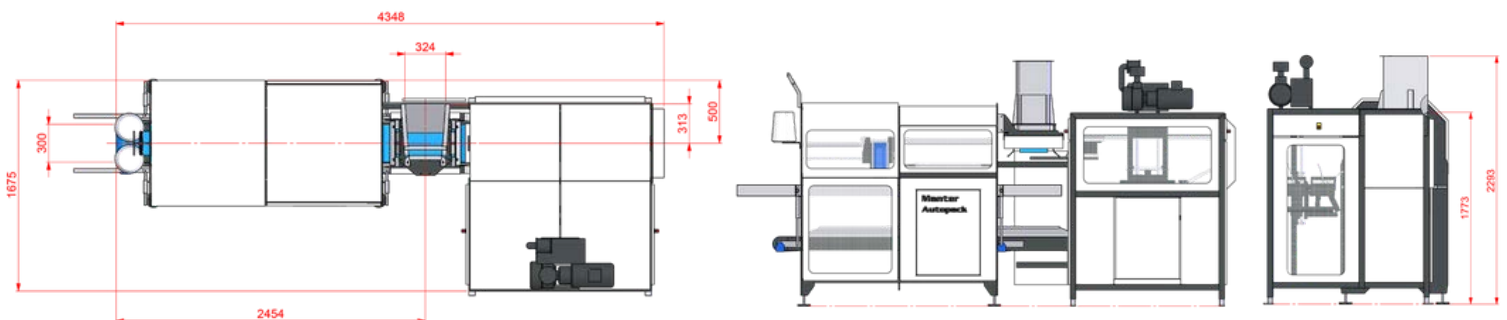

Manter International B.V.

Phileas Foggstraat 66
7825 AL Emmen
The Netherlands

Contact

+31 591 626300
sales@manter.com
www.manter.com



AutoPack

Verpakkingsmachine

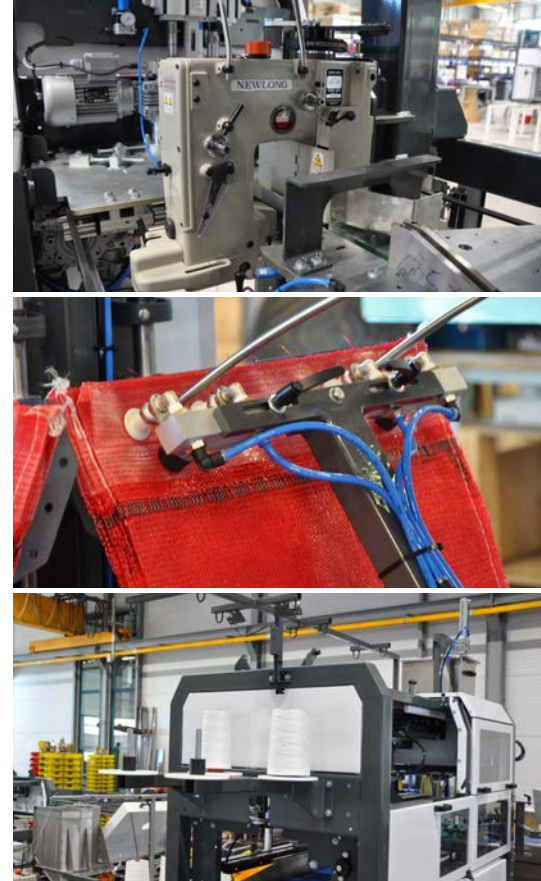

De AutoPack is een volledig automatische oplossing voor het vullen en sluiten van voorgemaakte net-, jute-, poly- en papieren zakken, die worden gesloten met een naai-unit. Deze machine wordt voornamelijk gebruikt voor het verpakken van aardappelen en uien, maar is ook zeer geschikt voor wortelen en walnoten. De AutoPack HS beschikt over een roterende carrousel met twee zakmagazijnen, elk met een capaciteit van circa 250 zakken. Servotechnologie zorgt voor snelle en nauwkeurige zakpositionering. Met snelheden tot 20 zakken van 25 kg per minuut is de AutoPack HS een van de meest efficiënte oplossingen voor bulkverpakking.

Funcities

- Automatisch vullen van wicketed bulkzakken
- Links- en rechtsuitvoering beschikbaar om aan de lay-out aan te passen
- Geschikt voor net-, jute-, poly- en papieren zakken
- Compatibel met verschillende soorten weegmachines
- Biedt diverse flexibele sluitopties, zoals Hamer of Kwik Lok
- Touchscreen ontworpen voor eenvoudige bediening

Opties

- Tape- en kaartdispenser
- Manter Machine Gateway voor het bieden van ondersteuning op afstand

AutoPack

Verpakkingsmachine

Specificaties	Waarden
Verpakkingsbereik	5 - 25 kg*
Zakbreedte	315 - 540 mm
Zakhoogte	560 - 870 mm
IP-classificatie	IP54
Capaciteit bij 25kg tot	15 zakken/min*
Luchtverbruik (geconditioneerde droge lucht)	300 L/min
Voedingsspanning	3×400V/50Hz/N/GND - 3×220V/60Hz/GND
Stroomverbruik	25 kW
Gewicht van de machine	1850 kg

*Afhankelijk van het product, het type verpakking en andere mogelijke factoren.

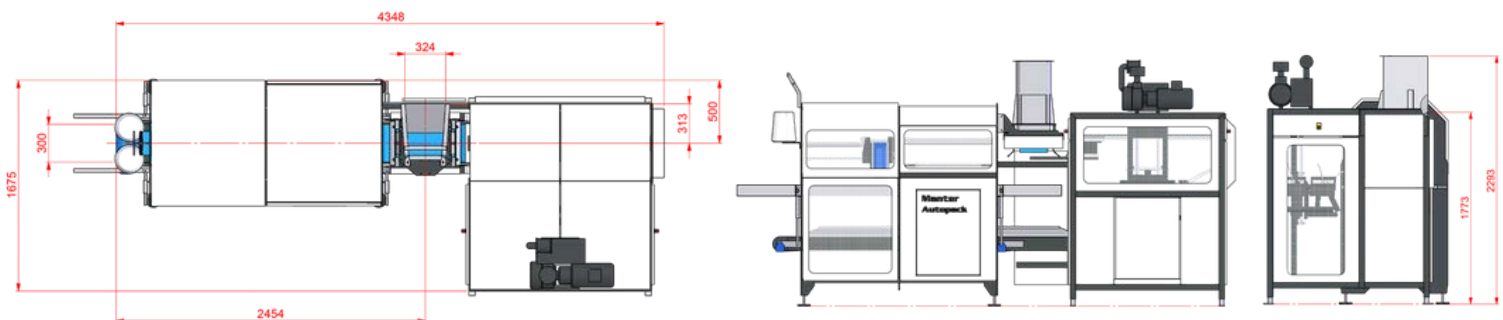

Manter International B.V.

Phileas Foggstraat 66
7825 AL Emmen
Nederland

Contact

+31 591 626300
sales@manter.com
www.manter.com



AutoPack

Máquina de embalaje

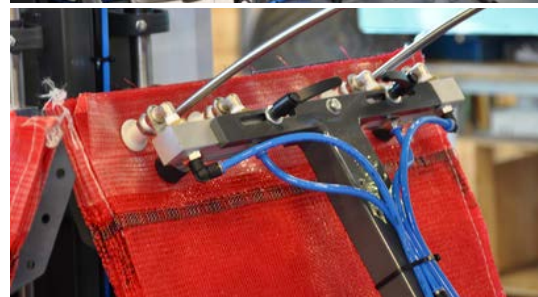

El AutoPack es una solución totalmente automática para el llenado y cierre de sacos prefabricados de malla, yute, polietileno y papel, que se sellan mediante una cabeza de cosido. Esta máquina se utiliza principalmente para el envasado de patatas y cebollas, pero también es muy adecuada para zanahorias y nueces. El AutoPack HS dispone de un carrusel giratorio con dos magacines de sacos, cada uno con una capacidad de aproximadamente 250 sacos. La tecnología servo garantiza una colocación rápida y precisa de los sacos. Con velocidades de hasta 20 sacos de 25 kg por minuto, el AutoPack HS destaca como una de las soluciones más eficientes para el envasado a granel.

Características

- Envasado automático de sacos a granel wicketed
- Versiones izquierda y derecha disponibles para adaptarse al layout
- Adecuado para sacos de malla, yute, polietileno y papel
- Compatible con diferentes tipos de pesadoras
- Ofrece varias opciones de cierre flexibles, como Hamer o Kwik Lok
- Pantalla táctil diseñada para un uso sencillo

Opciones

- Dispensador de cinta y tarjetas
- Manter Machine Gateway para brindar soporte remoto

AutoPack

Máquina de embalaje

Presupuesto	Valores
Gama de embalaje	5 - 25 kg*
Ancho del saco	315 - 540 mm
Altura del saco	560 - 870 mm
Capacidad a 25 kg hasta	15 sacos/min*
Clasificación IP	IP54
Consumo de aire (aire seco acondicionado)	300 L/min
Tensión de alimentación	3×400V/50Hz/N/GND - 3×220V/60Hz/GND
Consumo de energía	25 kW
Peso de la máquina	1850 kg

*Dependiendo del producto, el tipo de embalaje y otros factores posibles.

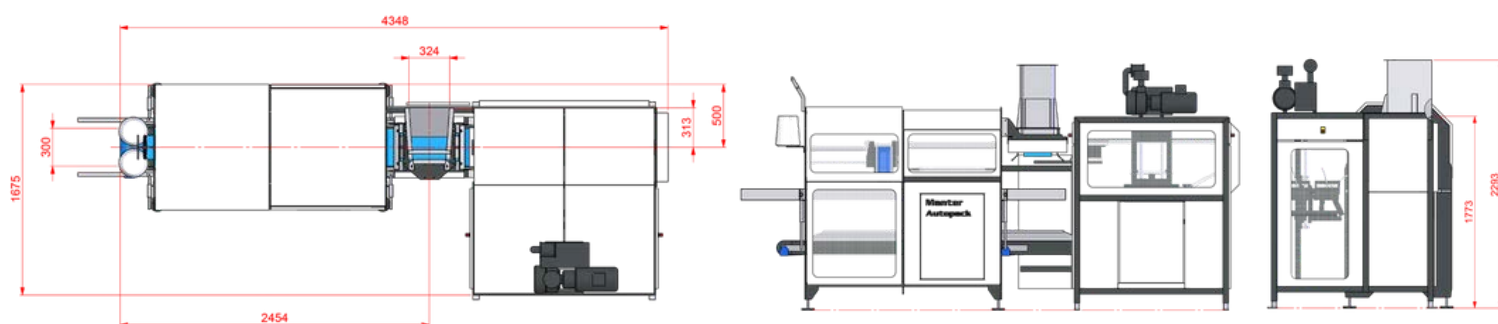

Manter International B.V.

Phileas Foggstraat 66
7825 AL Emmen
Países Bajos

Contacto

+31 591 626300
sales@manter.com
www.manter.com



AutoPack

Verpackungsmaschine

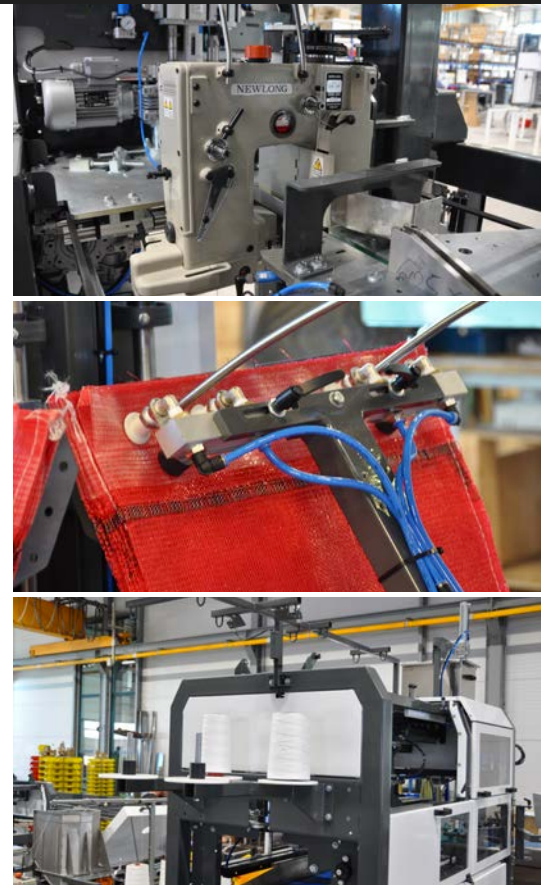

Der AutoPack ist eine vollautomatische Lösung zum Befüllen und Verschließen von vorgefertigten Netz-, Jute-, Polyethylen- und Papiersäcken, die mit einem Nähkopf verschlossen werden. Diese Maschine wird hauptsächlich für die Verpackung von Kartoffeln und Zwiebeln eingesetzt, eignet sich aber auch sehr gut für Karotten und Walnüsse. Der AutoPack HS verfügt über ein rotierendes Karussell mit zwei Sackmagazinen, die jeweils eine Kapazität von etwa 250 Säcken haben. Die Servotechnologie sorgt für eine schnelle und präzise Sackpositionierung. Mit Geschwindigkeiten von bis zu 20 Säcken à 25 kg pro Minute ist der AutoPack HS eine der effizientesten Lösungen für die Großverpackung.

Merkmale

- Automatisches Verpacken von wicketed Großsäcken
- Links- und Rechtsausführung zur Anpassung an das Layout
- Geeignet für Netz-, Jute-, PE- und Papiersäcke
- Kompatibel mit verschiedenen Wiegesystemen
- Flexible Verschlussoptionen, wie Hamer oder Kwik Lok
- Benutzerfreundlicher Touchscreen

Optionen

- Klebeband- und Kartenabroller
- Manter Machine Gateway zur Bereitstellung von Fernsupport

AutoPack

Verpackungsmaschine

Spezifikationen	Werte
Verpackungsbereich	5 - 25 kg*
Sackhöhe	315 - 540 mm
Sackbreite	560 - 870 mm
IP-Schutzart	IP54
Kapazität bei 25 kg bis zu	15 Säcke/Min*
Luftverbrauch (konditionierte Trockenluft)	300 l/min
Versorgungsspannung	3×400V/50Hz/N/GND - 3×220V/60Hz/GND
Leistungsaufnahme	25 kW
Gewicht der Maschine	1850 kg

*Abhängig vom Produkt, der Verpackungsart und anderen möglichen Faktoren.

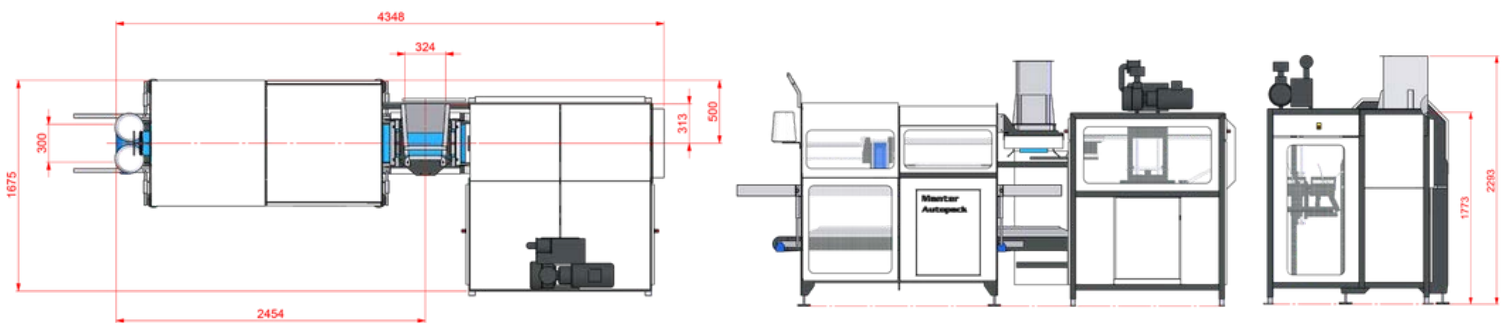

Manter International B.V.

Phileas Foggstraat 66
7825 AL Emmen
Niederlande

Kontakt

+31 591 626300
sales@manter.com
www.manter.com



AutoPack

Machine d'emballage

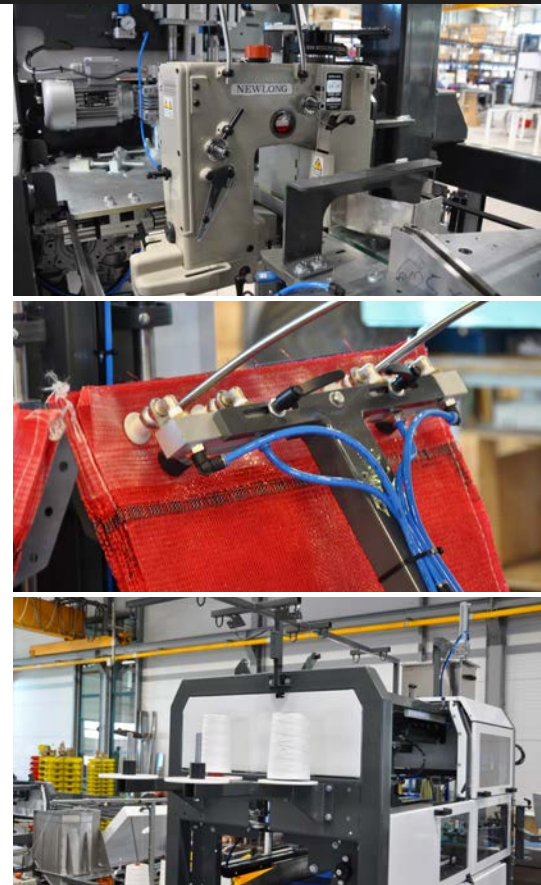

L'AutoPack est une solution entièrement automatique pour le remplissage et la fermeture de sacs préfabriqués en filet, jute, polyéthylène et papier, scellés à l'aide d'une tête de couture. Cette machine est principalement utilisée pour le conditionnement de pommes de terre et d'oignons, mais elle convient également très bien aux carottes et aux noix. L'AutoPack HS est équipé d'un carrousel rotatif avec deux magasins de sacs, chacun d'une capacité d'environ 250 sacs. La technologie servo assure un positionnement rapide et précis des sacs. Avec des vitesses allant jusqu'à 20 sacs de 25 kg par minute, l'AutoPack HS est l'une des solutions les plus efficaces pour le conditionnement en vrac.

Caractéristiques

- Conditionnement automatique de sacs vrac wicketed
- Versions gauche et droite disponibles pour s'adapter au layout
- Compatible avec les sacs en filet, jute, polyéthylène et papier
- Compatible avec différents types de peseuses
- Propose plusieurs options de fermeture flexibles, telles que Hamer ou Kwik Lok
- Écran tactile conçu pour une utilisation simple

Options

- Distributeur de ruban adhésif et de cartes
- Passerelle Manter Machine pour la fourniture d'assistance à distance

AutoPack

Machine d'emballage

Caractéristiques	Valeurs
Gamme d'emballage	5 - 25 kg*
Largeur du sac	315 - 540 mm
Hauteur du sac	560 - 870 mm
Indice de protection IP	IP54
Capacité à 25 kg jusqu'à	15 sacs/min*
Consommation d'air (air sec conditionné)	300 L/min
Tension d'alimentation	3×400V/50Hz/N/GND - 3×220V/60Hz/GND
Consommation électrique	25 kW
Poids de la machine	1850 kg

*Selon le produit, le type d'emballage et d'autres facteurs possibles.

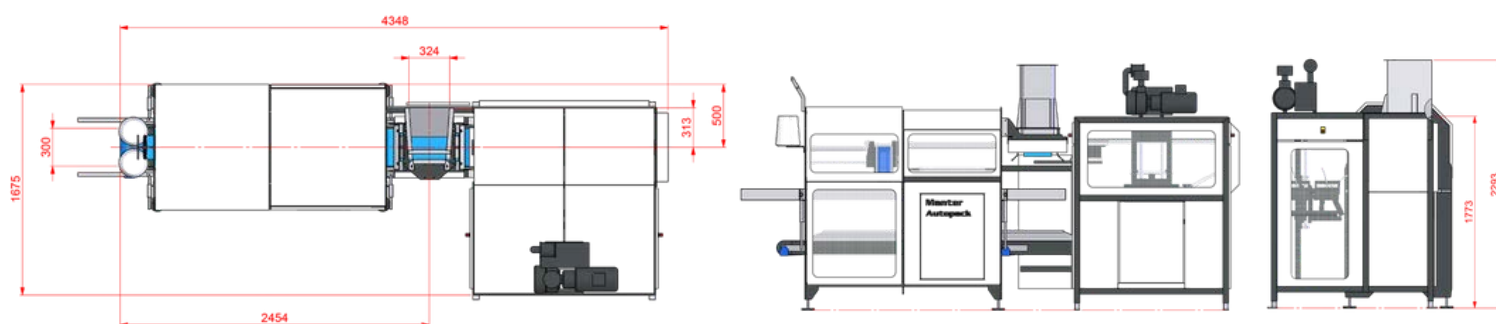

Manter International B.V.

Phileas Foggstraat 66
7825 AL Emmen
Les Pays-Bas

Contact

+31 591 626300
sales@manter.com
www.manter.com

