

AutoPack HS

Packaging machine



The AutoPack HS (High Speed) is a fully automatic solution for filling and closing pre-made net, jute, poly, and paper bags using a sewing head. This machine is primarily used for packaging potatoes and onions, but is also highly suitable for carrots and walnuts. The AutoPack HS is equipped with a rotating carousel featuring two bag magazines, each with a capacity of approximately 250 bags. Thanks to servo technology, the bags are positioned quickly and accurately. The machine can reach speeds of up to 20 bags of 25 kg per minute, making the AutoPack HS one of the most efficient solutions for bulk packaging.

Features

- Automatic wicketed bulk bag packing
- Left and right-hand versions available to fit the layout
- Suitable for net, jute, poly and paper bags
- Compatible with various types of weighing machines
- Provides a range of flexible closure alternatives, such as Hamer or Kwik Lok
- Touchscreen designed for ease of use

Options

- Tape- and card dispenser
- Manter Machine Gateway for providing remote support

AutoPack HS

Packaging machine

Specifications	Values
Packing range	10 - 50 kg* (option 5-50 kg)
Bag width	450 - 600 mm (5kg option: 315 - 380 mm)
Bag height	560 - 1100 mm
Capacity at 25kg up to	20 bags/min*
IP-rating	IP54
Air consumption (conditioned dry air)	300 L/min
Supply voltage	3x 400V/50Hz+N+GND / 3x220v60Hz+GND
Power consumption	10,5 kW
Weight of the machine	2550 kg

*Depending on product, packaging type and other possible factors.

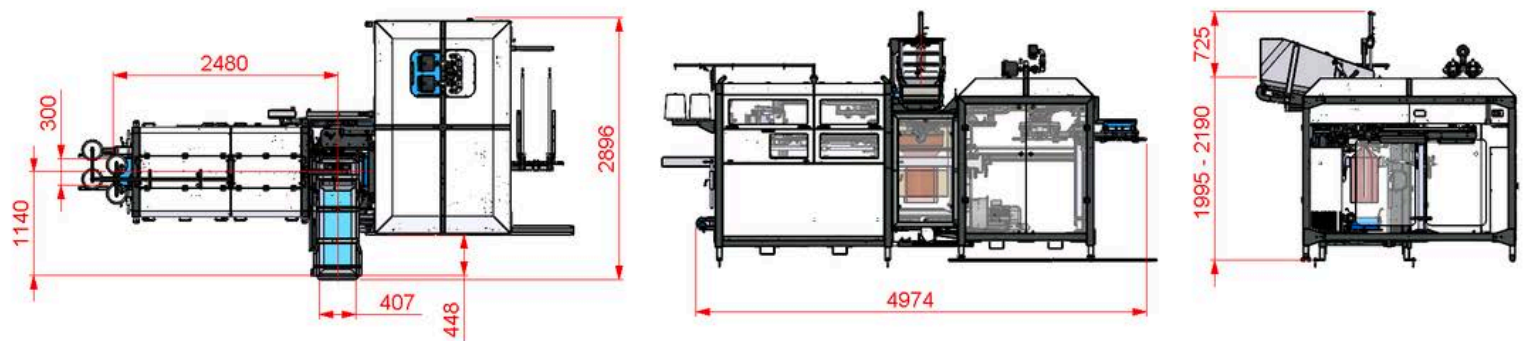

Manter International B.V.

Phileas Foggstraat 66
7825 AL Emmen
The Netherlands

Contact

+31 591 626300
sales@manter.com
www.manter.com



AutoPack HS

Verpakkingsmachine



De AutoPack HS (High Speed) is een volautomatische oplossing voor het vullen en sluiten van kant-en-klare net-, jute-, poly- en papieren zakken die worden gesloten met een naaikop. Deze machine wordt voornamelijk ingezet voor het verpakken van aardappelen en uien, maar is ook uitermate geschikt voor wortelen en walnoten. De AutoPack HS is uitgerust met een roterende carrousel met twee zakkenmagazijnen, elk met een capaciteit van circa 250 zakken. Dankzij servotechniek worden de zakken snel en nauwkeurig gepositioneerd. De machine behaalt snelheden tot wel 20 zakken van 25 kg per minuut, waarmee de AutoPack HS zich onderscheidt als de meest efficiënte oplossing voor bulk verpakken.

Functies

- Automatisch vullen van wicketed bulkzakken
- Beschikbaar in links- en rechtsuitvoeringen om aan de indeling te passen
- Geschikt voor net, jute, poly en papieren zakken
- Compatibel met verschillende soorten weegmachines
- Biedt een verscheidenheid aan flexibele sluitopties, zoals Hamer of Kwik Lok
- Touchscreen ontworpen voor eenvoudig gebruik

Opties

- Tape- en kaartdispenser
- Manter Machine Gateway voor het bieden van ondersteuning op afstand

AutoPack HS

Verpakkingsmachine

Specificaties	Waarden
Verpakkingsbereik	10 - 50 kg* (optie 5-50 kg)
Zakbreedte	450 - 600 mm (5 kg optie: 315 - 380 mm)
Zakhoogte	560 - 1100 mm
Capaciteit bij 25 kg tot	20 zakken/min*
IP-classificatie	IP54
Luchtverbruik (geconditioneerde droge lucht)	300 L/min
Voedingsspanning	3x 400V/50Hz+N+GND / 3x220v60Hz+GND
Stroomverbruik	10,5 kW
Gewicht van de machine	2550 kg

*Afhankelijk van het product, het type verpakking en andere mogelijke factoren.

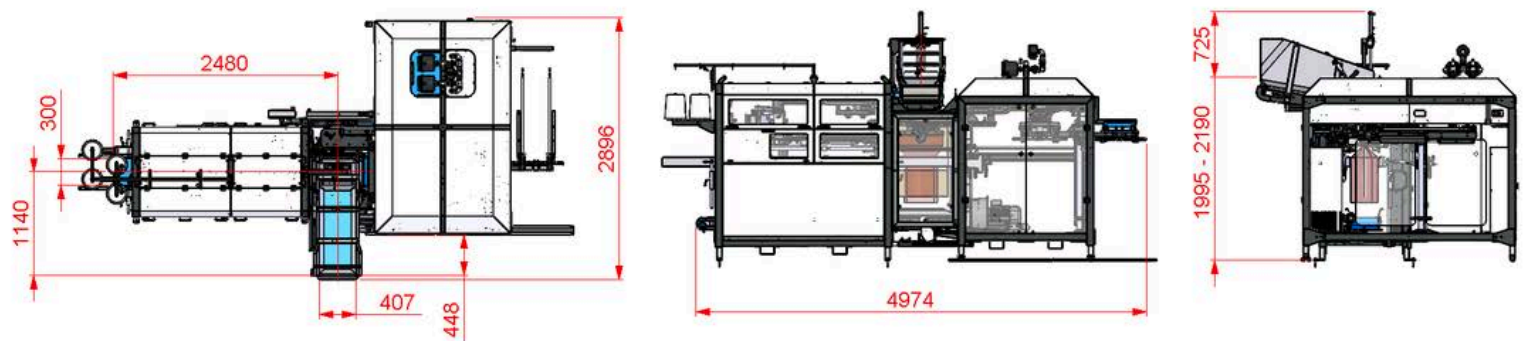

Manter International B.V.

Phileas Foggstraat 66
7825 AL Emmen
Nederland

Contact

+31 591 626300
sales@manter.com
www.manter.com



AutoPack HS

Máquina de embalaje



La AutoPack HS (High Speed) es una solución totalmente automática para el llenado y cerrando de sacos prefabricados de malla, yute, polietileno y papel, que se cierran mediante un cabezal de costura. Esta máquina se utiliza principalmente para envasar papas y cebollas, pero también es ideal para zanahorias y nueces. La AutoPack HS está equipada con un carrusel giratorio con dos cargadores de sacos, cada uno con una capacidad aproximada de 250 sacos. Gracias a la tecnología servo, los sacos se posicionan con rapidez y precisión. La máquina alcanza velocidades de hasta 20 sacos de 25 kg por minuto, lo que convierte a la AutoPack HS en la solución más eficiente para el envasado a granel.

Características

- Llenado automático de sacos a granel wicketed
- Disponible en versiones de salida izquierda y derecha para adaptarse al layout
- Apto para sacos de malla, yute, polietileno y papel
- Compatible con diferentes tipos de pesadoras
- Ofrece varias opciones de cierre flexibles, como Hamer o Kwik Lok
- Pantalla táctil diseñada para un uso sencillo

Opciones

- Dispensador de cinta y tarjetas
- Manter Machine Gateway para brindar soporte remoto

AutoPack HS

Máquina de embalaje

Presupuesto	Valores
Gama de embalaje	10 - 50 kg (opcion 5-50 kg)
Ancho del saco	450 - 600 mm (5 kg opción: 315 - 380 mm)
Altura del saco	560 - 1100 mm
Capacidad de hasta 25 kg	20 sacos/min*
Clasificación IP	IP54
Consumo de aire (aire seco acondicionado)	300 L/min
Tensión de alimentación	3x 400V/50Hz+N+GND / 3x220v60Hz+GND
Consumo de energía	10,5 kW
Peso de la máquina	2550 kg

*Dependiendo del producto, el tipo de embalaje y otros factores posibles.

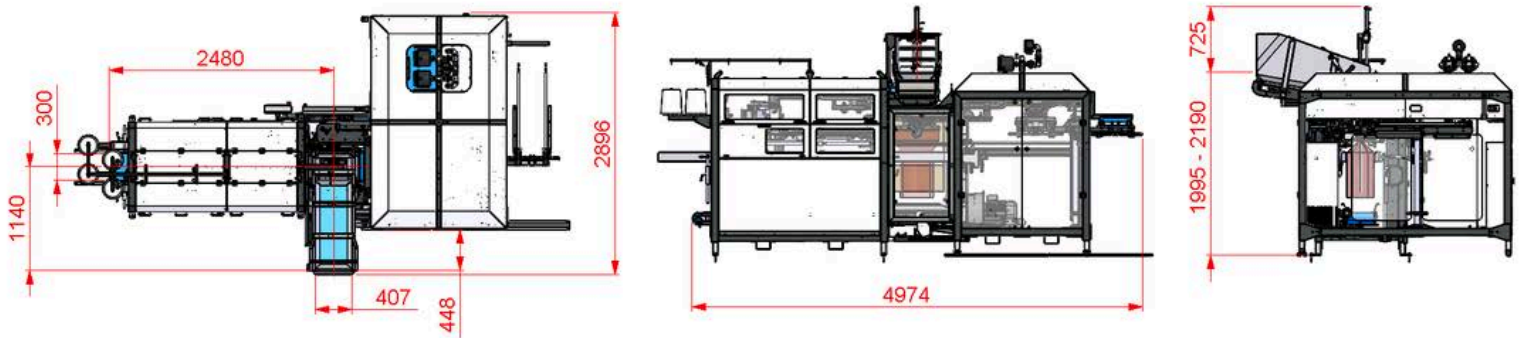

Manter International B.V.

Phileas Foggstraat 66
 7825 AL Emmen
 Países Bajos

Contacto

+31 591 626300
sales@manter.com
www.manter.com



AutoPack HS

Verpackungsmaschine



Die AutoPack HS (High Speed) ist eine vollautomatische Lösung zum Befüllen und Verschließen von vorgefertigten Netz-, Jute-, Kunststoff- und Papiersäcken. Die Maschine wird primär zum Verpacken von Kartoffeln und Zwiebeln eingesetzt, eignet sich aber auch hervorragend für Karotten und Walnüsse. Die AutoPack HS verfügt über ein rotierendes Karussell mit zwei Beutelmagazinen, die jeweils ca. 250 Beutel fassen. Servotechnik gewährleistet eine schnelle und präzise Positionierung der Beutel. Mit einer Geschwindigkeit von bis zu 20 Säcken à 25 kg pro Minute ist die AutoPack HS die effizienteste Lösung für Schüttgutverpackungen.

Merkmale

- Automatisches Verpacken von wicketed Großsäcken
- In Links- und Rechtsausführung erhältlich zur optimalen Integration in das Layout
- Geeignet für Netz-, Jute-, Polyethylen- und Papiersäcke
- Kompatibel mit verschiedenen Wiegesystemen
- Bietet eine Vielzahl flexibler Verschlussoptionen, wie Hamer oder Kwik Lok
- Touchscreen für eine einfache Bedienung

Optionen

- Klebeband- und Kartenabroller
- Manter Machine Gateway zur Bereitstellung von Fernsupport

AutoPack HS

Verpackungsmaschine

Technische Daten	Werte
Verpackungsbereich	10 - 50 kg (option 5-50 kg)
Sackhöhe	450 - 600 mm (5kg Option: 315 - 380 mm)
Sackbreite	560 - 1100 mm
Kapazität bei 25 kg bis zu	20 Säcke/Min*
IP-Schutzart	IP54
Luftverbrauch (konditionierte Trockenluft)	300 l/min
Versorgungsspannung	3x 400V/50Hz+N+GND / 3x220v60Hz+GND
Stromverbrauch	10,5 kW
Gewicht der Maschine	2550 kg

*Abhängig vom Produkt, der Verpackungsart und anderen möglichen Faktoren.

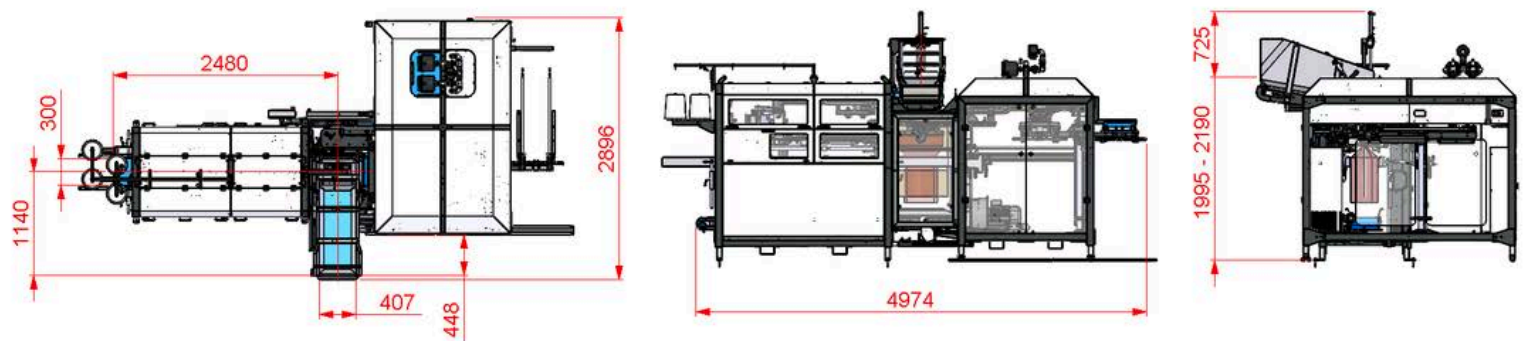

Manter International B.V.

Phileas Foggstraat 66
7825 AL Emmen
Niederlande

Kontakt

+31 591 626300
sales@manter.com
www.manter.com



AutoPack HS

Machine d'emballage



L'AutoPack HS (High Speed) est une solution entièrement automatisée pour le remplissage et la fermeture de sacs préfabriqués en filet, en toile de jute, en plastique et en papier. Cette machine est principalement utilisée pour le conditionnement de pommes de terre et d'oignons, mais convient également parfaitement aux carottes et aux noix. L'AutoPack HS est équipée d'un carrousel rotatif doté de deux magasins de sacs, d'une capacité d'environ 250 sacs chacun. La technologie servo garantit un positionnement rapide et précis des sacs. Avec une cadence pouvant atteindre 20 sacs de 25 kg par minute, l'AutoPack HS s'impose comme la solution la plus performante pour les applications de conditionnement en vrac.

Caractéristiques

- Conditionnement automatique de sacs vrac wicketed
- Disponible en versions gauche et droite pour s'adapter au layout
- Compatible avec les sacs en filet, jute, polyéthylène et papier
- Compatible avec différents types de peseuses
- Propose une gamme d'options de fermeture flexibles, telles que Hamer ou Kwik Lok
- Écran tactile conçu pour une utilisation simple

Options

- Distributeur de ruban adhésif et de cartes
- Passerelle Manter Machine pour la fourniture d'assistance à distance

AutoPack HS

Machine d'emballage

Caractéristiques	Valeurs
Gamme d'emballage	10 - 50 kg (option 5-50 kg)
Largeur du sac	450 - 600 mm (5 kg option: 315 - 380 mm)
Hauteur du sac	560 - 1100 mm
Capacité de 25 kg jusqu'à	20 sacs/min*
Indice de protection IP	IP54
Consommation d'air (air sec conditionné)	300 L/min
Tension d'alimentation	3x 400V/50Hz+N+GND / 3x220v60Hz+GND
Consommation d'énergie	10,5 kW
Poids de la machine	2550 kg

*Selon le produit, le type d'emballage et d'autres facteurs possibles.

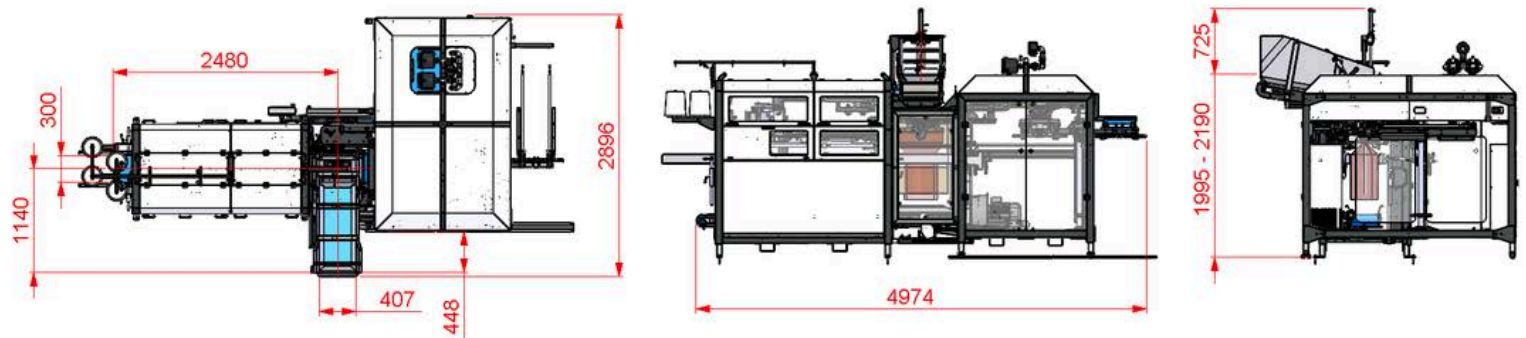

Manter International B.V.

Phileas Foggstraat 66
7825 AL Emmen
Les Pays-Bas

Contact

+31 591 626300
sales@manter.com
www.manter.com

