

RSB-P

Packaging machine



The RSB-P is a rollstock bagger designed for poly bags supplied on a pre-manufactured roll. Commonly used for carrots, it can also handle sensitive products like apples and pears when equipped with the optional Soft Fill feature. Bags are gently filled via an open/close filling opening and supported by a belt during the process. The machine can be configured with one or two filling openings for different bag sizes, and offers various sealing options including horizontal sealers, Kwik Lok, or tape closure. With speeds of up to 40 bags per minute, the RSB-P delivers high performance and flexibility.

Features

- Stainless steel frame and comes with integrated safety switches in the door
- The single filling hole that can be used for different diameters
- Easy height adjustment for long bags
- Cutting knife for separating premade bags, vertical sealer is for half-tube material

Options

- Closing units: seal, tape and Kwik Lok
- Frame for printer
- Vertical and horizontal impulse sealer for thicker films
- Open/close filling to create a large fill opening and prevent blockages
- Soft Fill version for apples and pears

RSB-P

Packaging machine

Specifications	Values
Packing range	1 - 10 kg*
Bag width	220 - 450 mm
Bag height	300 - 700 mm
Capacity at 2,5kg up to	30 bags/min*
IP-rating	IP54
Air consumption (conditioned dry air)	250 L/min
Supply voltage	3x 400V/50Hz+N+GND / 3x220v60Hz+GND
Power consumption	2.8 kW
Weight of the machine	650 kg

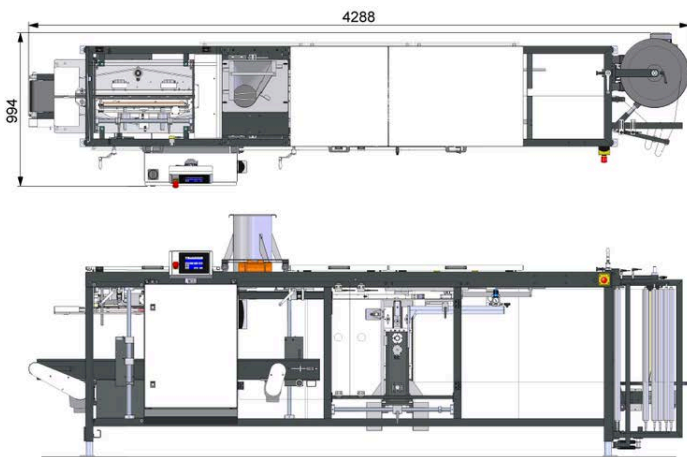

*Depending on product, packaging type and other possible factors.

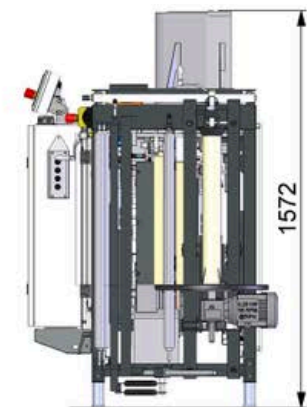

Manter International B.V.

Phileas Foggstraat 66
7825 AL Emmen
The Netherlands

Contact

+31 591 626300
sales@manter.com
www.manter.com



RSB-P

Verpakkingsmachine



De RSB-P is een rollstock verpakkingsmachine, ontworpen voor polyzakken die op een voorgemaakte rol worden aangeleverd. De machine wordt vaak gebruikt voor wortelen, maar is met de optionele Soft Fill-functie ook geschikt voor kwetsbare producten zoals appels en peren. De zakken worden voorzichtig gevuld via een open/dicht vulmond en tijdens het proces ondersteund door een transportband, wat zorgt voor een nauwkeurige en zorgvuldige producthandling. De machine kan worden uitgevoerd met één of twee vulmonden voor verschillende zakformaten en biedt diverse sluitopties, waaronder horizontale sealing, Kwik Lok of tape-sluiting. Met snelheden tot 40 zakken per minuut biedt de RSB-P hoge prestaties en flexibiliteit.

Functies

- RVS-frame met geïntegreerde veiligheidsschakelaars in de deur
- De enkele vulopening kan voor verschillende diameters worden gebruikt
- Eenvoudige hoogteverstelling voor lange zakken
- Snijmes voor het scheiden van voorgevormde zakken, verticale sealer voor halfbuisvormig materiaal

Opties

- Sluitunit: seal, tape en Kwik Lok
- Frame voor printer
- Verticale en horizontale impulssealer voor dickere folies
- Open/sluit de vulopening om een grote vulopening te creëren en verstoppingen te voorkomen
- Soft Fill-versie voor appels en peren

RSB-P

Verpakkingsmachine

Specificaties	Waarden
Verpakkingsbereik	1 - 10 kg*
Zakbreedte	220 - 450 mm
Zakhoogte	300 - 700 mm
Capaciteit bij 2,5 kg tot	30 zakken/min*
IP-classificatie	IP54
Luchtverbruik (geconditioneerde droge lucht)	250 l/min
Voedingsspanning	3x 400V/50Hz+N+GND / 3x220v60Hz+GND
Stroomverbruik	2,8 kW
Gewicht van de machine	650 kg

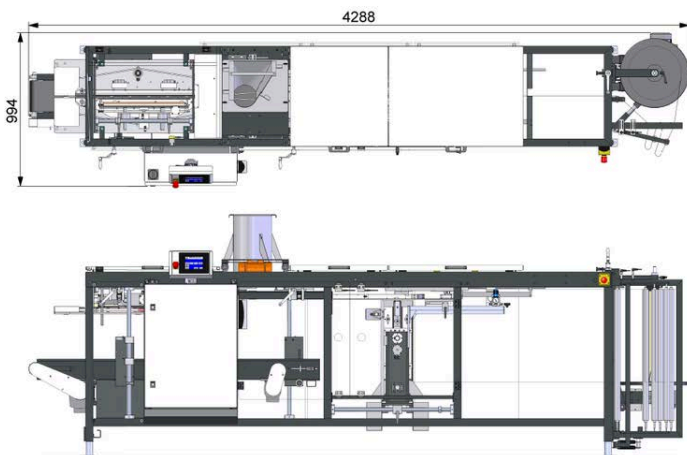

*Afhankelijk van het product, het type verpakking en andere mogelijke factoren.

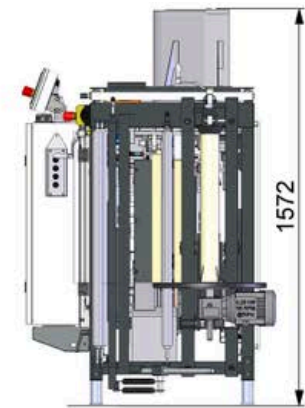

Manter International B.V.

Phileas Foggstraat 66
7825 AL Emmen
Nederland

Contact

+31 591 626300
sales@manter.com
www.manter.com



RSB-P

Máquina de embalaje



La RSB-P es una envasadora de tipo rollstock, diseñada para bolsas de polietileno suministradas en una bobina preformada. Se utiliza comúnmente para zanahorias, pero también es adecuada para productos delicados como manzanas y peras cuando se equipa con la función opcional Soft Fill. Las bolsas se llenan suavemente a través de una boca de llenado de apertura/cierre y se sostienen mediante una cinta transportadora durante el proceso, garantizando un manejo preciso y cuidadoso del producto. La máquina puede configurarse con una o dos bocas de llenado para diferentes tamaños de bolsa y ofrece varias opciones de cierre, como sellado horizontal, Kwik Lok o cierre con cinta. Con velocidades de hasta 40 bolsas por minuto, la RSB-P ofrece alto rendimiento y flexibilidad.

Características

- Estructura de acero inoxidable con interruptores de seguridad integrados en la puerta
- El único orificio de llenado se puede usar para diferentes diámetros
- Ajuste de altura fácil para bolsas largas
- Cuchilla para separar bolsas preformadas, selladora vertical para material semicilíndrico

Opciones

- Unidades de cierre: sello, cinta y Kwik Lok
- Estructura para impresora
- Selladora de impulso vertical y horizontal para películas más gruesas
- Abrir/cerrar la abertura de llenado para crear una gran apertura y evitar bloqueos
- Versión Soft Fill para manzanas y peras
-

RSB-P

Máquina de embalaje

Presupuesto	Valores
Rango de embalaje	1 - 10 kg*
Ancho de la bolsa	220 - 450 mm
Altura de la bolsa	300 - 700 mm
Capacidad a 2,5kg hasta	30 bolsas/min*
Clasificación IP	IP54
Consumo de aire (aire seco acondicionado)	250 L/min
Tensión de alimentación	3x 400V/50Hz+N+GND / 3x220v60Hz+GND
Consumo de energía	2,8 kW
Peso de la máquina	650 kg

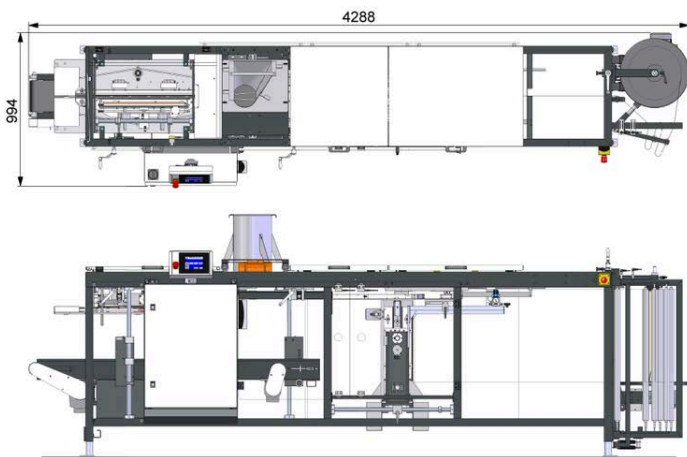

*Dependiendo del producto, tipo de embalaje y otros posibles factores.

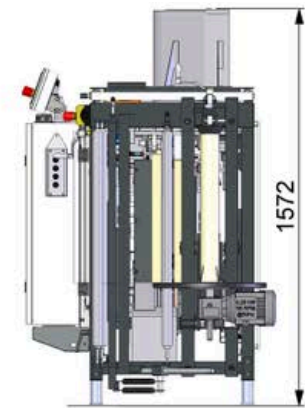

Manter International B.V.

Phileas Foggstraat 66
7825 AL Emmen
Países Bajos

Contacto

+31 591 626300
sales@manter.com
www.manter.com



RSB-P

Verpackungsmaschine

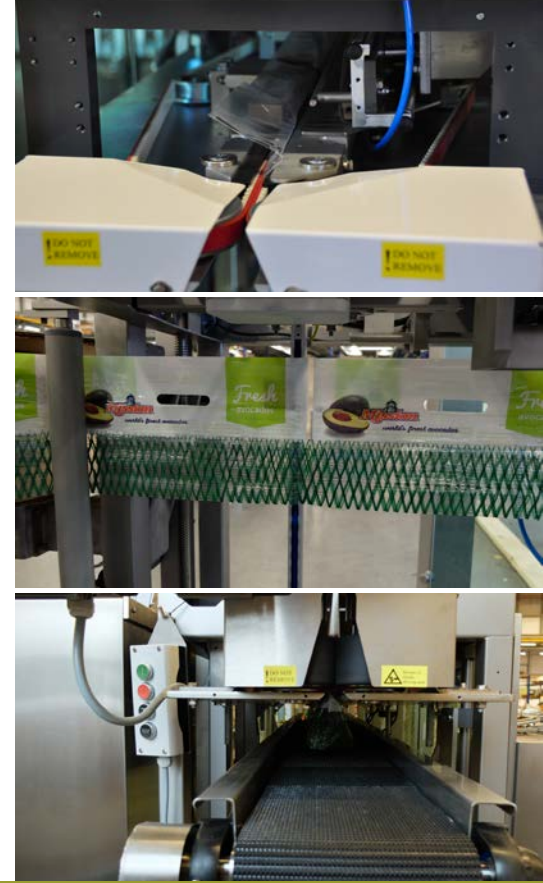

Die RSB-P ist eine Rollstock-Verpackungsmaschine, die für Polybeutel auf vorgefertigter Rolle ausgelegt ist. Sie wird häufig für Karotten eingesetzt, eignet sich jedoch mit der optionalen Soft-Fill-Funktion auch für empfindliche Produkte wie Äpfel und Birnen. Die Beutel werden schonend über einen Öffnungs-/Schließ-Füllstutzen befüllt und während des Prozesses von einem Förderband unterstützt, was eine präzise und produktschonende Handhabung gewährleistet. Die Maschine kann mit einem oder zwei Füllstutzen für unterschiedliche Beutelgrößen konfiguriert werden und bietet verschiedene Verschlussoptionen, darunter Quersiegelung, Kwik Lok oder Bandverschluss. Mit Leistungen von bis zu 40 Beuteln pro Minute bietet die RSB-P hohe Performance und Flexibilität.

Merkmale

- Edelstahlrahmen mit integrierten Sicherheitsschaltern in der Tür
- Die einzelne Füllöffnung kann für verschiedene Durchmesser verwendet werden
- Einfache Höhenverstellung für lange Beutel
- Schneidmesser zum Trennen vorgefertigter Beutel, vertikaler Siegelapparat für halbrund geformtes Material

Optionen

- Verschlusseinheiten: Siegel, Klebeband und Kwik Lok
- Rahmen für Drucker
- Vertikaler und horizontaler Impuls-Siegler für dickere Folien
- Öffnen/Schließen der Füllöffnung, um eine große Öffnung zu schaffen und Blockierungen zu verhindern
- Soft Fill-Version für Äpfel und Birnen

RSB-P

Verpackungsmaschine

Spezifikationen	Werte
Verpackungsbereich	1 - 10 kg*
Beutelbreite	220 - 450 mm
Beutelhöhe	300 - 700 mm
Kapazität bei 2,5 kg bis zu	30 Beutel/min*
IP-Schutzart	IP54
Luftverbrauch (konditionierte Trockenluft)	250 l/min
Versorgungsspannung	3x 400V/50Hz+N+GND / 3x220v60Hz+GND
Stromverbrauch	2,8 kW
Gewicht der Maschine	650 kg

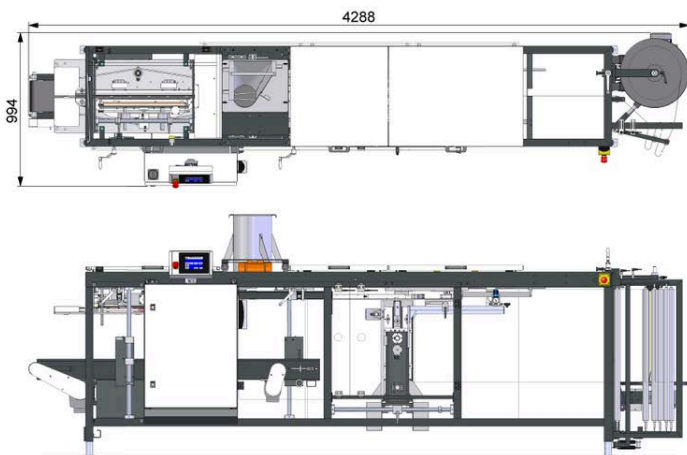

*Abhängig vom Produkt, der Verpackungsart und anderen möglichen Faktoren.

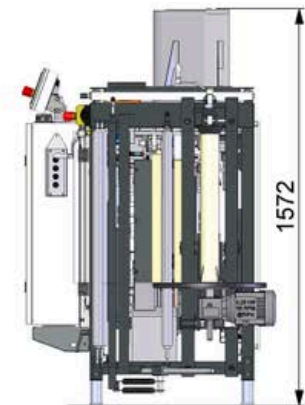

Manter International B.V.

Phileas Foggstraat 66
7825 AL Emmen
Niederlande

Kontakt

+31 591 626300
sales@manter.com
www.manter.com



RSB-P

Machine d'emballage

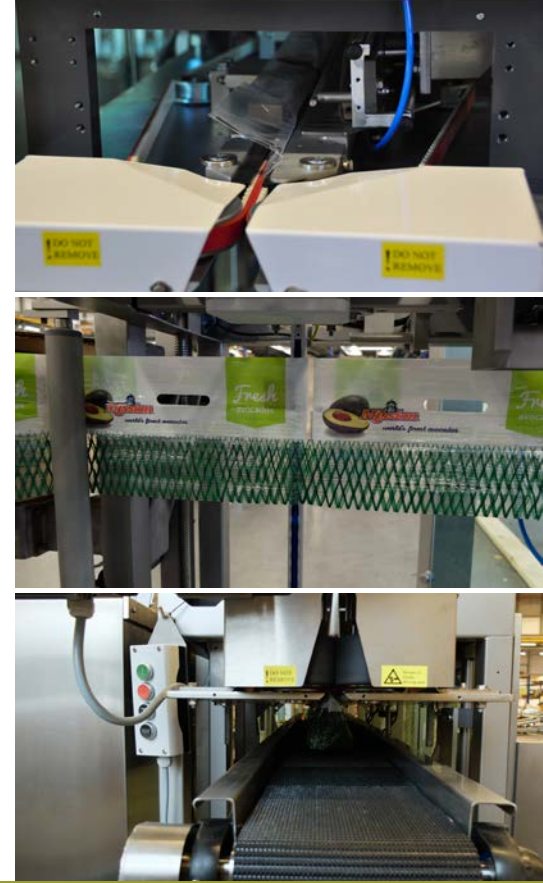

La RSB-P est une ensacheuse de type rollstock, conçue pour des sacs en polyéthylène fournis sur une bobine préfabriquée. Elle est couramment utilisée pour les carottes, mais convient également aux produits délicats tels que les pommes et les poires lorsqu'elle est équipée de la fonction optionnelle Soft Fill. Les sacs sont remplis en douceur via un bec de remplissage à ouverture/fermeture et soutenus par un convoyeur pendant le processus, garantissant une manipulation précise et soignée du produit. La machine peut être configurée avec une ou deux goulottes de remplissage pour différents formats de sacs et propose plusieurs options de fermeture, notamment la soudure horizontale, le Kwik Lok ou la fermeture par ruban. Avec des cadences allant jusqu'à 40 sacs par minute, la RSB-P offre des performances élevées et une grande flexibilité.

Caractéristiques

- Cadre en acier inoxydable avec interrupteurs de sécurité intégrés dans la porte
- L'ouverture de remplissage unique peut être utilisée pour différents diamètres
- Réglage en hauteur facile pour sacs longs
- Lame pour séparer les sacs préformés, scelleuse verticale pour matériau semi-tubulaire

Options

- Unités de fermeture : scellage, ruban adhésif et Kwik Lok
- Cadre pour imprimante
- Scelleuse impulsion verticale et horizontale pour films plus épais
- Ouvrir/fermer l'ouverture de remplissage pour créer une grande ouverture et éviter les blocages
- Version Soft Fill pour pommes et poires

RSB-P

Machine d'emballage

Caractéristiques	Valeurs
Gamme d'emballage	1 à 10 kg*
Largeur du sac	220 - 450 mm
Hauteur du sac	300 - 700 mm
Capacité à 2,5 kg jusqu'à	30 sacs/min*
Indice de protection IP	IP54
Consommation d'air (air sec conditionné)	250 L/min
Tension d'alimentation	3x 400V/50Hz+N+GND / 3x220v60Hz+GND
Consommation électrique	2,8 kW
Poids de la machine	650 kg

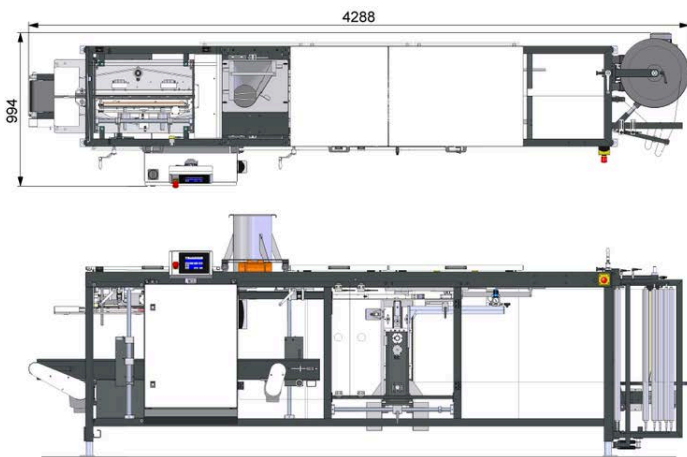

*Selon le produit, le type d'emballage et d'autres facteurs possibles.

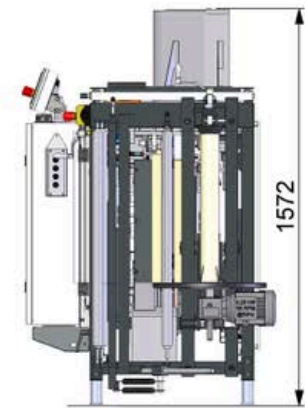

Manter International B.V.

Phileas Foggstraat 66
7825 AL Emmen
Pays-Bas

Contact

+31 591 626300
sales@manter.com
www.manter.com

