

RSB-P Pouch

Packaging machine



The RSB-P Pouch is a rollstock pouch bagger designed for poly pouches supplied on a pre-manufactured roll. The pouches are filled through an open/close filling spout. During the filling process, the pouches are held securely in position by a conveyor, ensuring gentle and accurate product handling. The RSB-P can achieve capacities of up to 40 pouches per minute and can be equipped with soft-handling features for delicate products.

Features

- Stainless steel frame and comes with integrated safety switches in the doors
- Bag transport with servo motor
- Single filling hole for different diameters
- Easy height adjustment for longer bags
- Left and right-hand versions to fit the layout
- Easy access for service and maintenance
- Intuitive and user-friendly touchscreen

Options

- Closing units: seal, zipper or adhesive
- Frame for printer
- Router for remote assistance
- Vertical and horizontal sealer for thicker films
- Open/close filling to create a large fill opening and prevent blockages

RSB-P Pouch

Packaging machine

Specifications	Values
Packing range	1 - 10 kg*
Bag width	220 - 450 mm
Bag height	300 - 700 mm
Capacity at 2,5kg up to	30 bags/min*
Air consumption (conditioned dry air)	250 L/min
IP-rating	IP54
Supply voltage	3x 400V/50Hz+N+GND / 3x220v60Hz+GND
Power consumption	2.8 kW
Weight of the machine	650 kg

*Depending on product, packaging type and other possible factors.

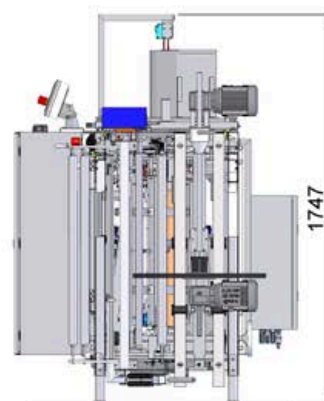
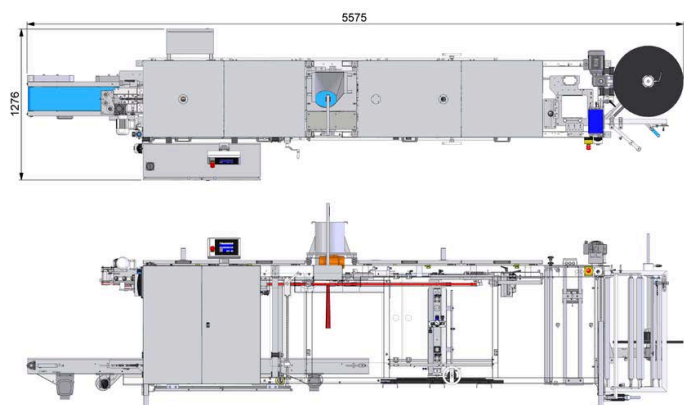

Manter International B.V.

Phileas Foggstraat 66
7825 AL Emmen
The Netherlands

Contact

+31 591 626300
sales@manter.com
www.manter.com



RSB-P Pouch

Verpakkingsmachine



De RSB-P Pouch is een rollstock pouchverpakkingsmachine, ontworpen voor poly pouches die op een voorgemaakte rol worden aangeleverd. De pouches worden gevuld via een open/dicht vulmond. Tijdens het vulproces worden de pouches stevig op hun plaats gehouden door een transportband, wat zorgt voor een zorgvuldige en nauwkeurige producthandling. De RSB-P Pouch kan capaciteiten tot 40 pouches per minuut bereiken en kan worden uitgerust met soft-handling opties voor kwetsbare producten.

Funcities

- RVS-frame met geïntegreerde veiligheidsschakelaars in de deuren
- Zaktransport met servomotor
- Enkel vulgat voor verschillende diameters
- Eenvoudige hoogteverstelling voor langere zakken
- Links- en rechtsuitvoering passend bij de lay-out
- Gemakkelijke toegang voor service en onderhoud
- Intuïtief en gebruiksvriendelijk touchscreen

Opties

- Sluitunits: sealen, rits of lijm
- Frame voor printer
- Router voor externe ondersteuning
- Verticale en horizontale sealer voor dikkere folies
- Open/sluit vulopening voor grote vulopening en ter voorkoming van blokkades

RSB-P Pouch

Verpakkingsmachine

Specificaties	Waarden
Verpakkingsbereik	1 - 10 kg*
Zakbreedte	220 - 450 mm
Zakhoogte	300 - 700 mm
Capaciteit bij 2,5 kg tot	30 zakken/min*
Luchtverbruik (geconditioneerde droge lucht)	250 l/min
IP-classificatie	IP54
Voedingsspanning	3x 400V/50Hz+N+GND / 3x220v60Hz+GND
Stroomverbruik	2,8 kW
Gewicht van de machine	650 kg

*Afhankelijk van het product, het type verpakking en andere mogelijke factoren.

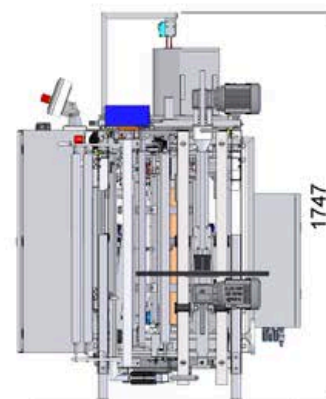
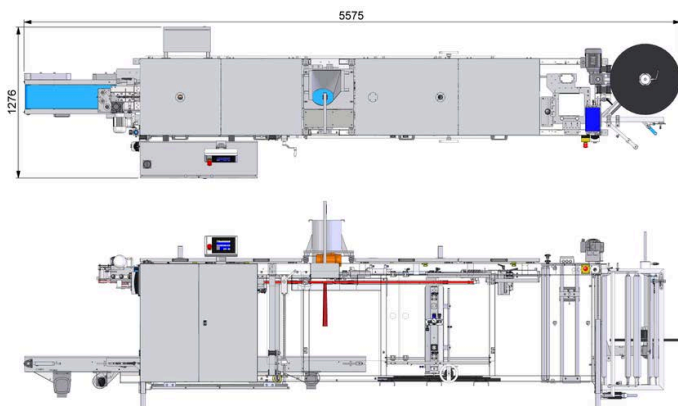

Manter International B.V.

Phileas Foggstraat 66
7825 AL Emmen
Nederland

Contact

+31 591 626300
sales@manter.com
www.manter.com



RSB-P Pouch

Máquina de embalaje



La RSB-P Pouch es una envasadora de pouches tipo rollstock, diseñada para pouches de polietileno suministrados en una bobina preformada. Los pouches se llenan a través de una boquilla de llenado de apertura/cierre. Durante el proceso de llenado, los pouches se mantienen firmemente en su posición mediante una cinta transportadora, lo que garantiza un manejo del producto suave y preciso. La RSB-P Pouch puede alcanzar capacidades de hasta 40 pouches por minuto y puede equiparse con opciones de manipulación suave para productos delicados.

Características

- Estructura de acero inoxidable con interruptores de seguridad integrados en las puertas
- Transporte de bolsas con servomotor
- Único orificio de llenado para diferentes diámetros
- Ajuste de altura fácil para bolsas más largas
- Versiones para mano izquierda y derecha según el diseño
- Acceso fácil para servicio y mantenimiento
- Pantalla táctil intuitiva y fácil de usar

Opciones

- Unidades de cierre: sellado, cremallera o adhesivo
- Estructura para impresora
- Router para asistencia remota
- Selladora vertical y horizontal para películas más gruesas
- Apertura de llenado abierta/cerrada para crear gran apertura y evitar bloqueos

RSB-P Pouch

Máquina de embalaje

Presupuesto	Valores
Rango de embalaje	1 - 10 kg*
Ancho de la bolsa	220 - 450 mm
Altura de la bolsa	300 - 700 mm
Capacidad a 2,5kg hasta	30 bolsas/min*
Consumo de aire (aire seco acondicionado)	250 L/min
Clasificación IP	IP54
Tensión de alimentación	3x 400V/50Hz+N+GND / 3x220v60Hz+GND
Consumo de energía	2,8 kW
Peso de la máquina	650 kg

*Dependiendo del producto, tipo de embalaje y otros posibles factores.

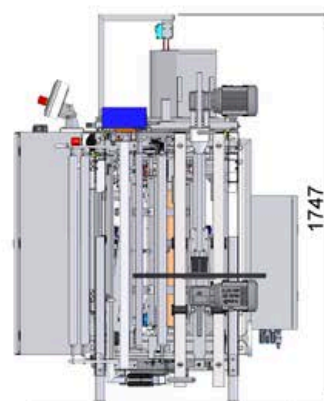
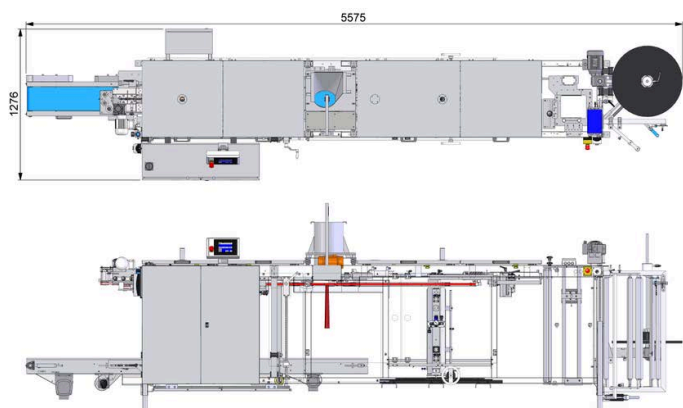

Manter International B.V.

Calle Phileas Fogg 66
7825 AL Emmen
Países Bajos

Contacto

+31 591 626300
sales@manter.com
www.manter.com



RSB-P Pouch

Verpackungsmaschine



Die RSB-P Pouch ist eine Rollstock-Pouch-Verpackungsmaschine, die für vorgefertigte Polybeutel auf Rolle ausgelegt ist. Die Beutel werden über einen Öffnungs-/Schließ-Füllstutzen befüllt. Während des Füllprozesses werden die Beutel durch ein Förderband sicher in Position gehalten, was eine schonende und präzise Produkthandhabung gewährleistet. Die RSB-P Pouch erreicht Leistungen von bis zu 40 Beuteln pro Minute und kann mit Soft-Handling-Optionen für empfindliche Produkte ausgestattet werden.

Merkmale

- Edelstahlrahmen mit integrierten Sicherheitsschaltern in den Türen
- Beuteltransport mit Servomotor
- Einzelne Füllöffnung für verschiedene Durchmesser
- Einfache Höhenverstellung für längere Beutel
- Links- und Rechtsversion passend zum Layout
- Einfacher Zugang für Service und Wartung
- Intuitiver und benutzerfreundlicher Touchscreen

Optionen

- Verschlusseinheiten: Siegel, Reißverschluss oder Klebstoff
- Rahmen für Drucker
- Router für Fernunterstützung
- Vertikaler und horizontaler Siegelapparat für dickere Folien
- Öffnen/Schließen der Füllöffnung für große Öffnung und zur Vermeidung von Blockaden

RSB-P Pouch

Verpackungsmaschine

Spezifikationen	Werte
Verpackungsbereich	1 - 10 kg*
Beutelbreite	220 - 450 mm
Beutelhöhe	300 - 700 mm
Kapazität bei 2,5 kg bis zu	30 Beutel/min*
Luftverbrauch (konditionierte Trockenluft)	250 l/min
IP-Schutzart	IP54
Versorgungsspannung	3x 400V/50Hz+N+GND / 3x220v60Hz+GND
Stromverbrauch	2,8 kW
Gewicht der Maschine	650 kg

*Abhängig vom Produkt, der Verpackungsart und anderen möglichen Faktoren.

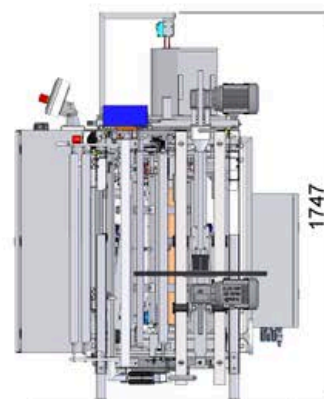
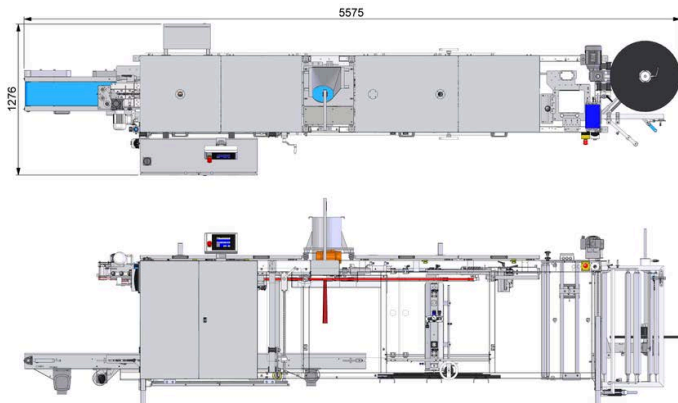

Manter International B.V.

Phileas Foggstraat 66
7825 AL Emmen
Niederlande

Kontakt

+31 591 626300
sales@manter.com
www.manter.com



RSB-P Pouch

Machine d'emballage



La RSB-P Pouch est une ensacheuse de pouches de type rollstock, conçue pour des pouches en polyéthylène fournis sur une bobine préfabriquée. Les pouches sont remplis via un bec de remplissage à ouverture/fermeture. Pendant le processus de remplissage, les pouches sont maintenus fermement en position par un convoyeur, garantissant une manipulation du produit douce et précise. La RSB-P Pouch peut atteindre des cadences allant jusqu'à 40 pouches par minute et peut être équipée d'options de manipulation douce pour les produits délicats.

Caractéristiques

- Cadre en acier inoxydable avec interrupteurs de sécurité intégrés dans les portes
- Transport des sacs avec servomoteur
- Trou de remplissage unique pour différents diamètres
- Réglage en hauteur facile pour sacs plus longs
- Versions gauche et droite adaptées à l'agencement
- Accès facile pour service et maintenance
- Écran tactile intuitif et convivial

Options

- Unités de fermeture : scellage, fermeture éclair ou adhésif
- Cadre pour imprimante
- Routeur pour assistance à distance
- Scelleuse verticale et horizontale pour films plus épais
- Ouverture/fermeture de remplissage pour créer une grande ouverture et éviter les blocages

RSB-P Pouch

Machine d'emballage

Caractéristiques	Valeurs
Gamme d'emballage	1 à 10 kg*
Largeur du sac	220 - 450 mm
Hauteur du sac	300 - 700 mm
Capacité à 2,5 kg jusqu'à	30 sacs/min*
Consommation d'air (air sec conditionné)	250 L/min
Indice de protection IP	IP54
Tension d'alimentation	3x 400V/50Hz+N+GND / 3x220v60Hz+GND
Consommation électrique	2,8 kW
Poids de la machine	650 kg

*Selon le produit, le type d'emballage et d'autres facteurs possibles.

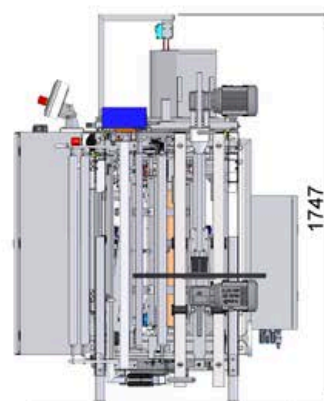
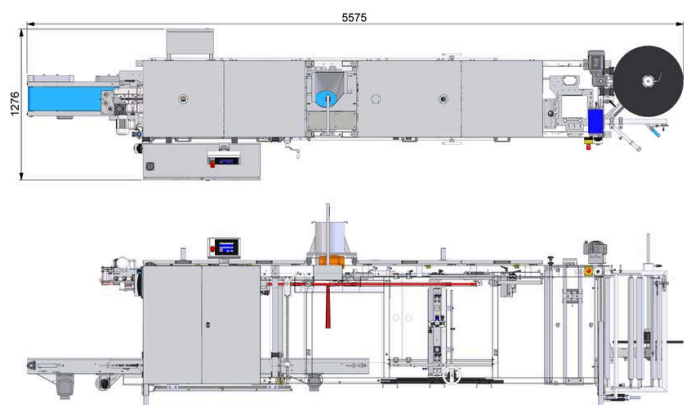

Manter International B.V.

Phileas Foggstraat 66
7825 AL Emmen
Pays-Bas

Contact

+31 591 626300
sales@manter.com
www.manter.com

