

# Pouch Filler

Packaging machine

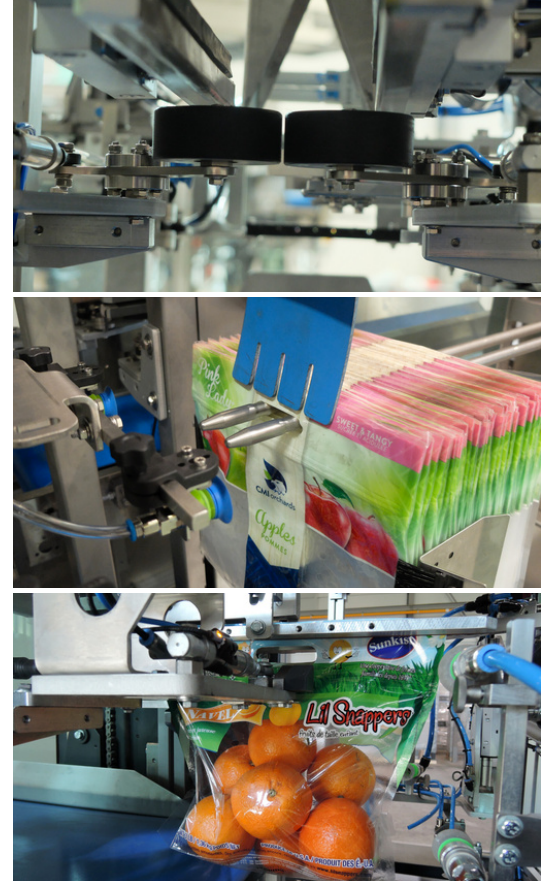

The Pouch Filler is a compact bagging machine designed to efficiently fill pre-made pouch-style bags. Optional sealing units, such as a heat sealer and/or zip-lock closer, can be integrated to fully automate the closing process. With speeds of up to 20 bags per minute, the Pouch Filler ensures consistent output and high-quality product presentation. For delicate products, the machine can be equipped with soft-handling features to guarantee gentle and controlled product handling throughout the filling process.

## Features

- Pouches can include multiple handle styles, tear notches, venting options and various films
- Robust, strong stainless steel frame
- Requires little floor space
- Easy access for service and maintenance
- A user-friendly program allows operators to create many set-ups with ease
- Clear doors around the machine for both safety and easy viewing of internal parts of the machine

## Options

- Produce settler for reliable sealing
- Soft-handling version

# Pouch Filler

Packaging machine

Specifications	Values
Packing range	0.2 - 2.5 kg*
Bag width	180 - 360 mm
Bag height	200 - 380 mm
Capacity at 2.5kg up to	16 bags/min*
IP-rating	IP54
Air consumption (conditioned dry air)	500 L/min
Supply voltage	3x 400V/50Hz+N+GND / 3x220v60Hz+GND
Power consumption	2.5 kW
Weight of the machine	700 kg

\*Depending on product, packaging type and other possible factors.

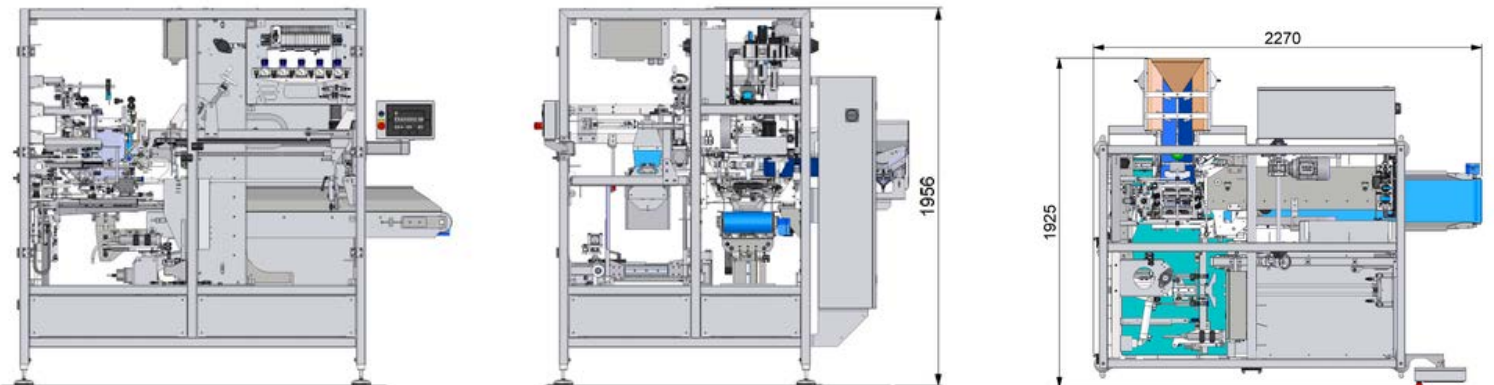

## Manter International B.V.

Phileas Foggstraat 66  
7825 AL Emmen  
The Netherlands

## Contact

+31 591 626300  
sales@manter.com  
www.manter.com



# Pouch Filler

Verpakkingsmachine



De Pouch Filler is een compacte verpakkingsmachine, ontworpen voor het efficiënt vullen van voorgevormde pouchzakken. Optionele sluiteenheden, zoals een heatsealer en/of ziplock-sluiting, kunnen worden geïntegreerd om het sluitproces volledig te automatiseren. Met snelheden tot 20 zakken per minuut zorgt de Pouch Filler voor een consistente productie en een hoogwaardige productpresentatie. Voor kwetsbare producten kan de machine worden uitgerust met soft-handling opties om een zorgvuldige en gecontroleerde productbehandeling tijdens het vulproces te garanderen.

## Functies

- Zakken kunnen verschillende soorten handgrepen, scheurinkeringen, ventilatiemogelijkheden en verschillende folies bevatten
- Robuust, sterk roestvrijstalen frame
- Vereist weinig vloeroppervlak
- Gemakkelijke toegang voor service en onderhoud
- Een gebruiksvriendelijk programma zorgt ervoor dat operators eenvoudig veel opstellingen kunnen maken
- Doorzichtige deuren rondom de machine voor zowel de veiligheid als het gemakkelijk kunnen bekijken van de interne onderdelen van de machine

## Opties

- Produce settler voor betrouwbare afdichting
- Soft-Handling-versie

# Pouch Filler

Verpakkingsmachine

Specificaties:	Waarden
Verpakkingsbereik	0,2 - 2,5 kg*
Zakbreedte	180 - 360 mm
Zakhoogte	200 - 380 mm
Capaciteit bij 2,5 kg tot	16 zakken/min*
IP-classificatie	IP54
Luchtverbruik (geconditioneerde droge lucht)	500 L/min
Voedingsspanning	3x 400V/50Hz+N+GND / 3x220v60Hz+GND
Stroomverbruik	2,5 kW
Gewicht van de machine	700 kg

\*Afhankelijk van het product, het type verpakking en andere mogelijke factoren.

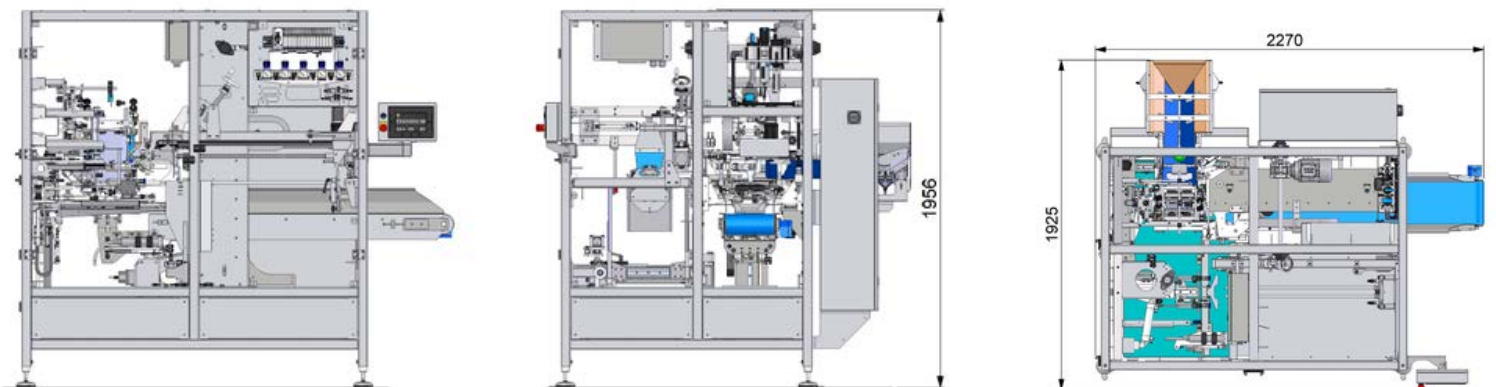

## Manter International B.V.

Phileas Foggstraat 66  
7825 AL Emmen  
Nederland

## Contact

+31 591 626300  
sales@manter.com  
www.manter.com



# Pouch Filler

Máquina de embalaje



La Pouch Filler es una envasadora compacta diseñada para llenar de manera eficiente bolsas tipo pouch preformadas. Se pueden integrar unidades de sellado opcionales, como un sellador térmico y/o cierre zip-lock, para automatizar completamente el proceso de cierre. Con velocidades de hasta 20 bolsas por minuto, la Pouch Filler garantiza una producción constante y una presentación de producto de alta calidad. Para productos delicados, la máquina puede equiparse con opciones de manipulación suave que aseguran un tratamiento delicado y controlado durante todo el proceso de llenado.

## Características

- Las bolsas pueden incluir varios estilos de asas, muescas para rasgar, opciones de ventilación y diferentes tipos de películas.
- Estructura robusta y resistente de acero inoxidable
- Requiere poco espacio en el suelo
- Fácil acceso para servicio y mantenimiento
- Un programa fácil de usar permite a los operadores crear numerosas configuraciones con facilidad.
- Puertas transparentes alrededor de la máquina para mayor seguridad y para facilitar la visualización de las partes internas de la misma.

## Opciones

- Decantador de productos para un sellado fiable
- Versión de manejo suave

# Pouch Filler

Máquina de embalaje

Presupuesto:	Valores
Gama de embalaje	0,2 - 2,5 kg*
Ancho de la bolsa	180 - 360 mm
Altura de la bolsa	200 - 380 mm
Capacidad a 2,5 kg hasta	16 bolsas/min*
Clasificación IP	IP54
Consumo de aire (aire seco acondicionado)	500 L/min
Tensión de alimentación	3x 400V/50Hz+N+GND / 3x220v60Hz+GND
Consumo de energía	2,5 kW
Peso de la máquina	700 kg

\*Dependiendo del producto, el tipo de embalaje y otros factores posibles.

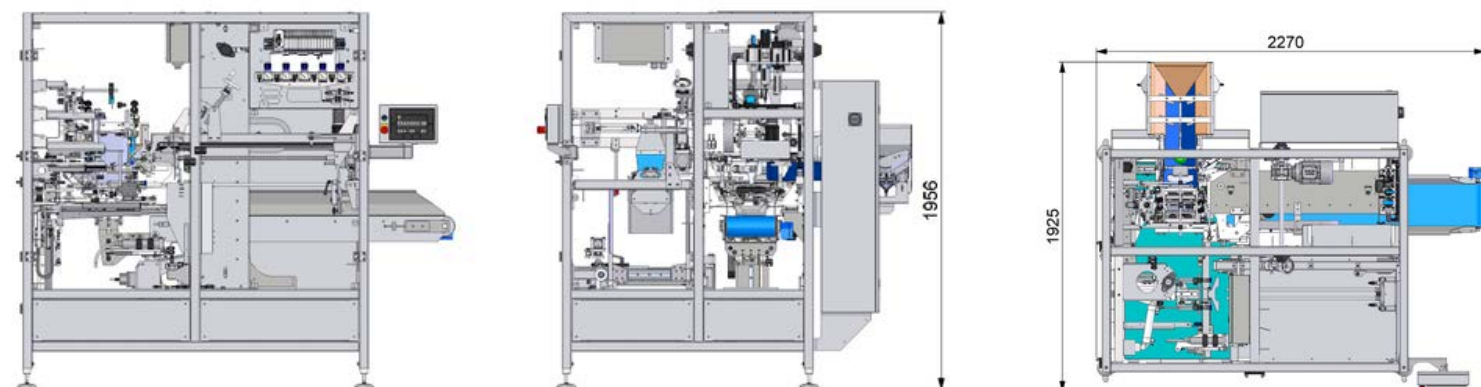

## Manter International B.V.

Phileas Foggstraat 66  
7825 AL Emmen  
Países Bajos

## Contacto

+31 591 626300  
ventas@manter.com  
www.manter.com



# Pouch Filler

Verpackungsmaschine



Die Pouch Filler ist eine kompakte Verpackungsmaschine, die für das effiziente Befüllen von vorgefertigten Pouch-Beuteln entwickelt wurde. Optionale Verschleißeinheiten, wie ein Heißsiegelgerät und/oder ein Zip-Lock-Verschluss, können integriert werden, um den Verschleißprozess vollständig zu automatisieren. Mit Leistungen von bis zu 20 Beuteln pro Minute sorgt die Pouch Filler für eine konstante Produktion und eine hochwertige Produktpräsentation. Für empfindliche Produkte kann die Maschine mit Soft-Handling-Optionen ausgestattet werden, die eine schonende und kontrollierte Handhabung während des gesamten Füllprozesses gewährleisten.

## Merkmale

- Die Beutel können verschiedene Griffarten, Aufreißkerben, Belüftungsoptionen und unterschiedliche Folien aufweisen.
- Robuster, stabiler Edelstahlrahmen
- Benötigt wenig Stellfläche
- Einfacher Zugang für Service und Wartung
- Ein benutzerfreundliches Programm ermöglicht es den Bedienern, viele Setups auf einfache Weise zu erstellen.
- Transparente Türen um die Maschine herum sorgen sowohl für Sicherheit als auch für eine gute Sicht auf die inneren Teile der Maschine.

## Optionen

- Produktabscheider für zuverlässige Abdichtung
- Version mit Soft-Handling

# Pouch Filler

Verpackungsmaschine

Spezifikationen:	Werte
Verpackungsbereich	0,2 - 2,5 kg*
Beutelbreite	180 - 360 mm
Beutelhöhe	200 - 380 mm
Kapazität bei 2,5 kg bis zu	16 Beutel/min*
IP-Schutzart	IP54
Luftverbrauch (konditionierte Trockenluft)	500 l/min
Versorgungsspannung	3x 400V/50Hz+N+GND / 3x220v60Hz+GND
Leistungsaufnahme	2,5 kW
Gewicht der Maschine	700 kg

\*Abhängig vom Produkt, der Verpackungsart und anderen möglichen Faktoren.

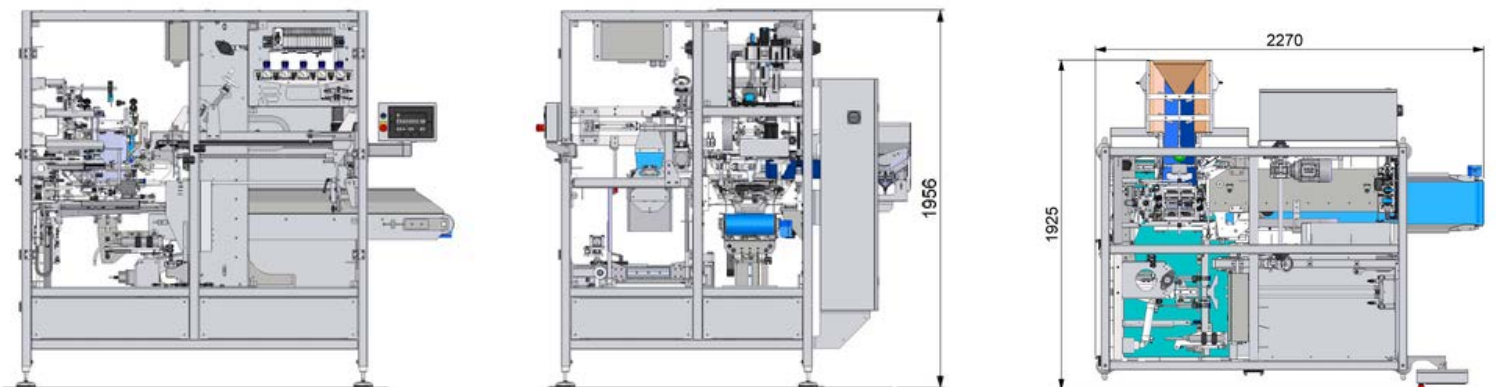

## Manter International B.V.

Phileas Foggstraat 66  
7825 AL Emmen  
Niederlande

## Kontakt

+31 591 626300  
sales@manter.com  
www.manter.com



# Pouch Filler

Machine d'emballage



La Pouch Filler est une ensacheuse compacte conçue pour remplir efficacement des sachets préformés de type pouch. Des unités de fermeture optionnelles, telles qu'une soudeuse thermique et/ou une fermeture zip-lock, peuvent être intégrées pour automatiser entièrement le processus de fermeture. Avec des cadences allant jusqu'à 20 sacs par minute, la Pouch Filler garantit une production constante et une présentation de produit de haute qualité. Pour les produits délicats, la machine peut être équipée d'options de manipulation douce afin d'assurer un traitement précis et délicat tout au long du processus de remplissage.

## Caractéristiques

- Les pochettes peuvent comporter différents types de poignées, des encoches de déchirure, des options de ventilation et divers films.
- Cadre robuste en acier inoxydable
- Nécessite peu d'espace au sol
- Accès facile pour l'entretien et la maintenance
- Un programme convivial permet aux opérateurs de créer facilement de nombreuses configurations.
- Des portes transparentes autour de la machine assurent la sécurité et facilitent la visualisation des pièces internes.

## Options

- Décanteur de produits pour une mise sous vide fiable
- Version à manipulation douce

# Pouch Filler

Machine d'emballage

Caractéristiques:	Valeurs
Gamme d'emballage	0,2 - 2,5 kg*
Largeur du sac	180 - 360 mm
Hauteur du sac	200 - 380 mm
Capacité à 2,5 kg jusqu'à	16 sacs/min*
Indice de protection IP	IP54
Consommation d'air (air sec conditionné)	500 L/min
Tension d'alimentation	3x 400V/50Hz+N+GND / 3x220v60Hz+GND
Consommation électrique	2,5 kW
Poids de la machine	700 kg

\*Selon le produit, le type d'emballage et d'autres facteurs possibles.

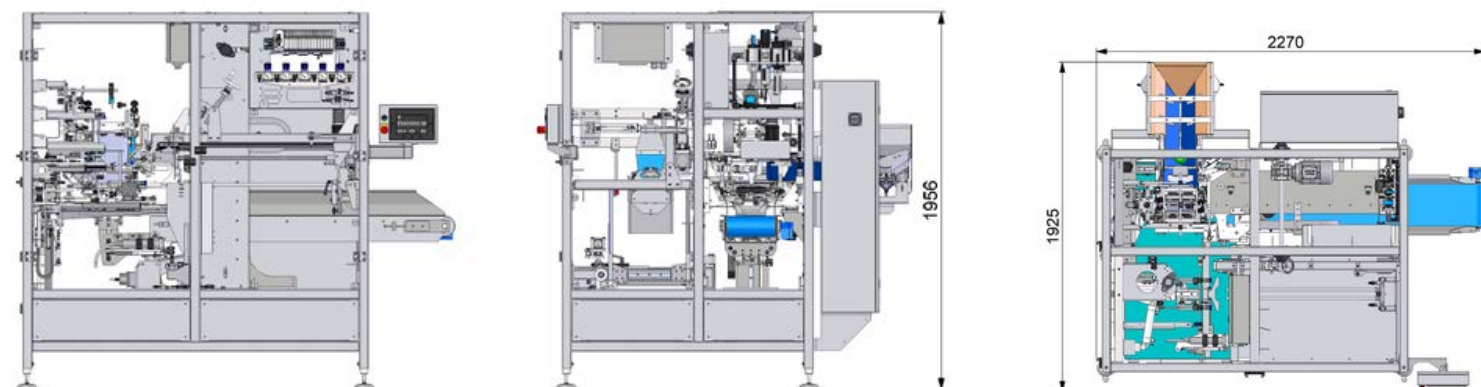

## Manter International B.V.

Phileas Foggstraat 66  
7825 AL Emmen  
Les Pays-Bas

## Contact

+31 591 626300  
ventes@manter.com  
www.manter.com

