



## Palletizer ST40

The ST40 is a fully automatic palletizing machine with servo motors that firmly stacks bags at very high speed. Thanks to the automatic pallet input and output, production can continue to run uninterrupted. The machine can process up to 32 bags per minute and enables precise stacking, even with overlapping products. Optionally, the machine can be configured with a Dual Purpose manipulator for boxes and crates. You can set and operate the entire machine via the built-in touchscreen. Our palletizers can be configured entirely according to your wishes.



### Specifications

- Up to 32 bags per minute\*
- Bags up to 900mm length
- Any type of pallet up to 1600mm width
- Touchscreen operation with online connection
- Pallet in and outfeed: fully automatic
- Safety fencing on the entry and exit sides
- Electricity: 400V / 3 Phase 0 + earth
- Compressed air 7 bar, clean and dry

\* Depending on pattern, input, stack height, type of product, packaging and machine configuration

### Options

- Closed stacking cage
- Adjustable stacking wall for 2 pallet sizes
- Dual Purpose manipulator to process boxes and crates in addition to bags
- Pneumatically/electrically adjustable forming collar
- Automatic wrapping machine
- Slip sheet dispenser
- Corner setter and strapping machine

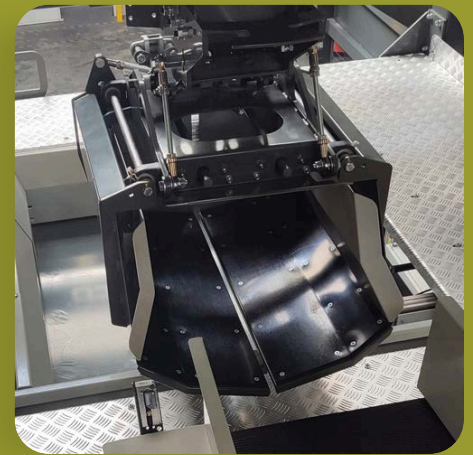
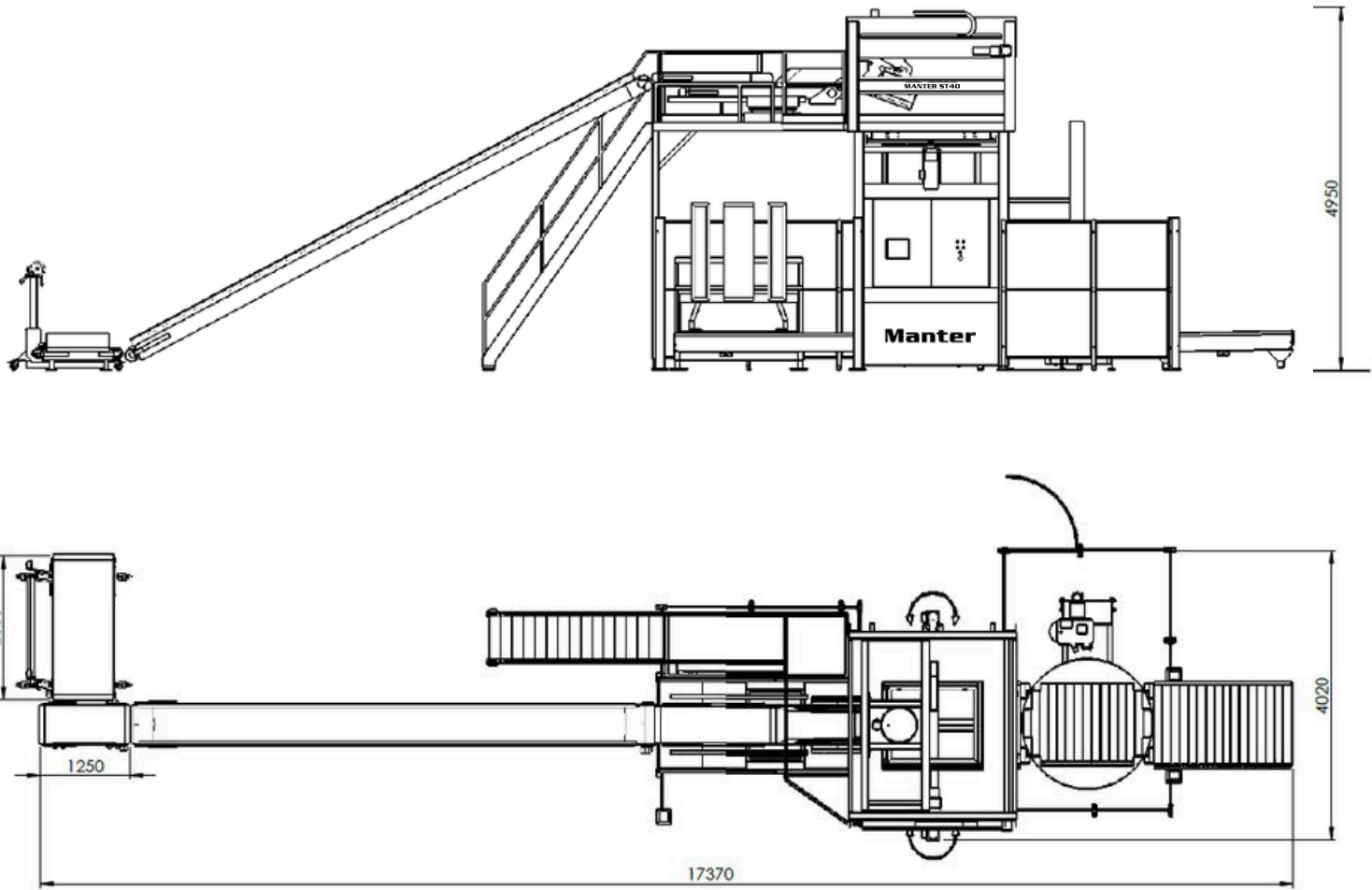



## Palletiseerder ST40

De ST40 is een volledig automatische palletiseermachine met servomotoren die zakken stevig stapelt met een zeer hoge snelheid. Dankzij de automatische palletinvoer en -uitvoer kan de productie ononderbroken doorgaan. De machine kan tot 32 zakken per minuut verwerken en maakt nauwkeurig stapelen mogelijk, zelfs met overlappende producten. Optioneel kan de machine worden geconfigureerd met een multifunctionele manipulator voor dozen en kratten. U kunt de gehele machine instellen en bedienen via het ingebouwde touchscreen. Onze palletiseermachines kunnen volledig naar uw wensen worden geconfigureerd.



### Specificaties

- Tot wel 32 zakken per minuut\*
- Zakken met een lengte tot 900 mm
- Elk type pallet met een breedte tot 1600 mm.
- Bediening via touchscreen met internetverbinding
- Palletinvoer en -uitvoer: volledig automatisch
- Veiligheidshekken aan de in- en uitgang.
- Elektriciteit: 400V / 3-fasen 0 + aarde
- Perslucht 7 bar, schoon en droog

\* Afhankelijk van patroon, invoer, stapelhoogte, producttype, verpakking en machineconfiguratie

### Opties

- Gesloten stapelkooi
- Verstelbare stapelwand voor 2 palletformaten
- Dual Purpose manipulator om naast zakken ook dozen en kratten te kunnen verwerken
- Pneumatisch/Elektrisch verstelbare formeerkraag
- Automatische wikkelmachine
- Slipsheetdispenser
- Hoekenzetter en omsnoeringsmachine\*



**Manter**<sup>®</sup>  
WEIGHING & PACKAGING EQUIPMENT

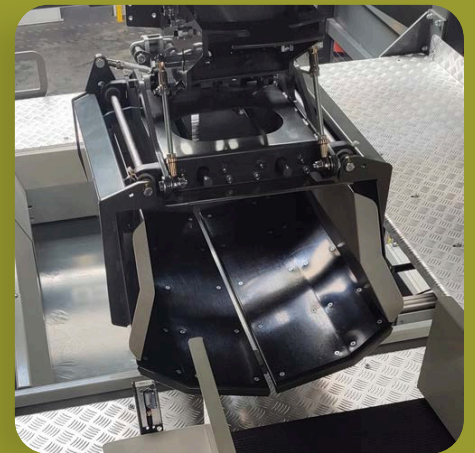
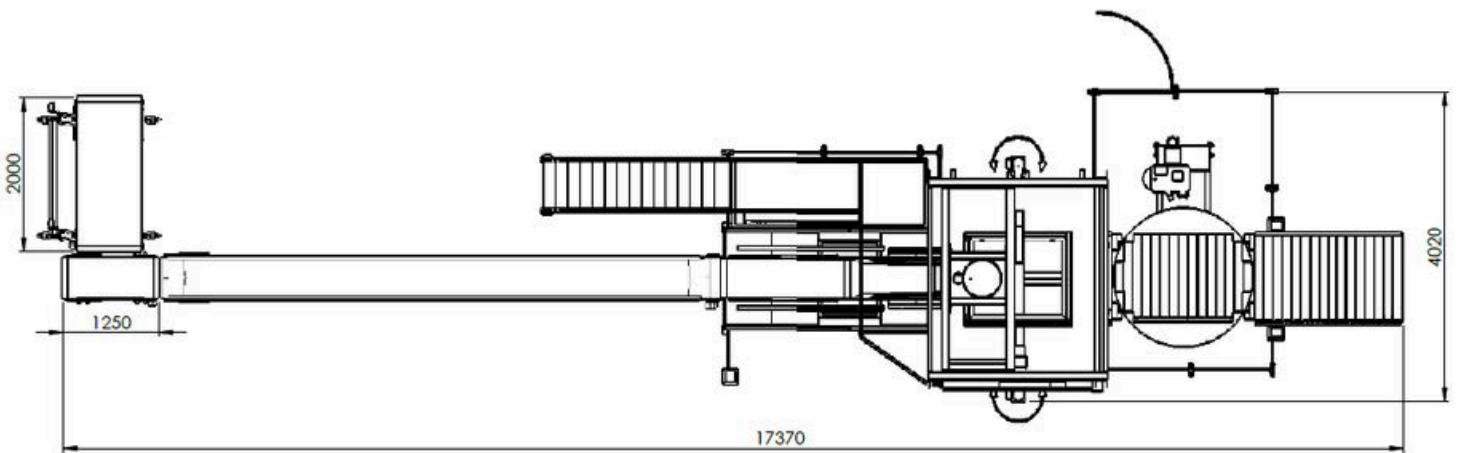
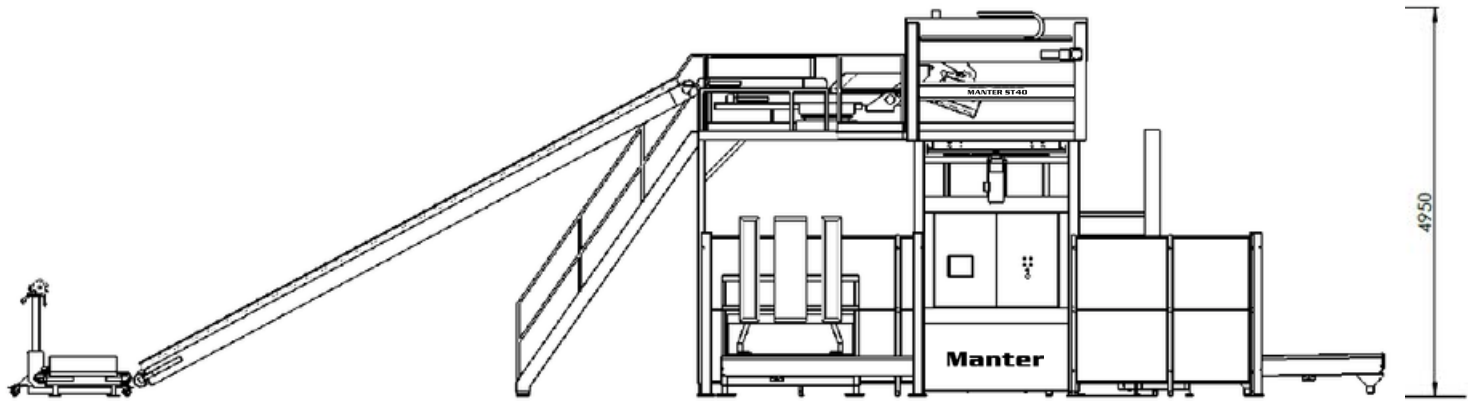



## Paletizador ST40

La ST40 es una máquina paletizadora totalmente automática con servomotores que apila sacos firmemente a alta velocidad. Gracias a la entrada y salida automática de palés, la producción puede continuar sin interrupciones. La máquina puede procesar hasta 32 sacos por minuto y permite un apilado preciso, incluso con productos superpuestos. Opcionalmente, la máquina puede configurarse con un manipulador de doble propósito para cajas y cajones. Puede configurar y operar toda la máquina a través de la pantalla táctil integrada. Nuestros paletizadores se pueden configurar completamente a su gusto.



### Presupuesto

- Hasta 32 sacos por minuto\*
- sacos de hasta 900 mm de longitud
- Para palets de hasta 1.600 mm de ancho
- Operación de pantalla táctil con conexión en línea
- Entrada y salida de palets: totalmente automática
- Vallado de seguridad en los lados de entrada y salida
- Electricidad: 400V / Trifásica 0 + tierra
- Aire comprimido 7 bar, limpio y seco

\* Dependiendo del patrón, entrada, altura de la pila, tipo de producto, embalaje y configuración de la máquina

### Opciones

- Jaula de apilamiento cerrada
- Pared de apilamiento ajustable para 2 tamaños de palets
- Manipulador de doble propósito para procesar cajas y cajones además de sacos
- Collar de formación ajustable
- Máquina de envoltura automática
- Dispensador de hojas deslizantes
- Máquina flejadora y ajustadora de esquinas\*



**Manter**<sup>®</sup>  
WEIGHING & PACKAGING EQUIPMENT

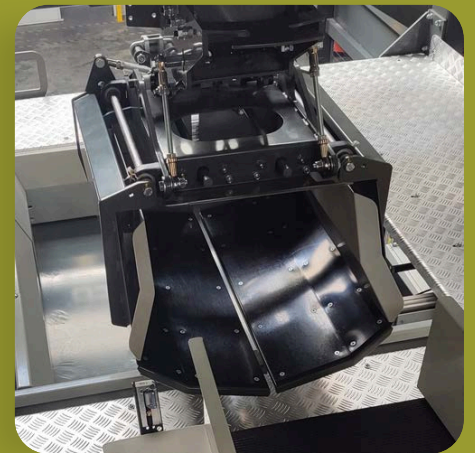
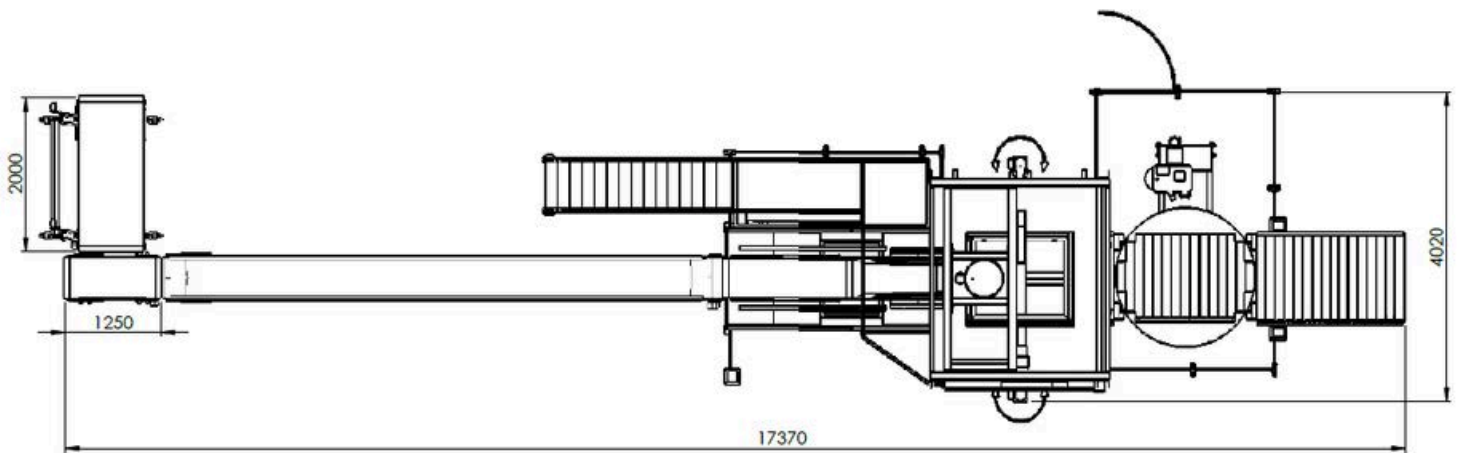
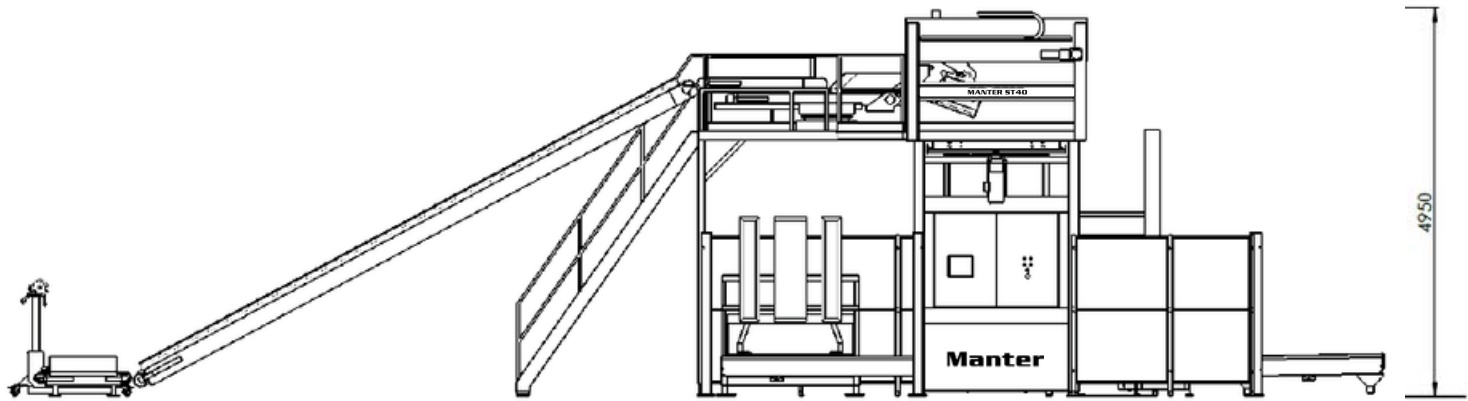



## Palettierer ST40

Die ST40 ist eine vollautomatische Palettiermaschine mit Servomotoren, die Säcke mit sehr hoher Geschwindigkeit sicher stapelt. Dank des automatischen Palettenein- und -auslaufs läuft die Produktion unterbrechungsfrei weiter. Die Maschine verarbeitet bis zu 32 Säcke pro Minute und ermöglicht präzises Stapeln, selbst bei überlappenden Produkten. Optional kann die Maschine mit einem Multifunktionsmanipulator für Kartons und Kisten ausgestattet werden. Die gesamte Maschine lässt sich über den integrierten Touchscreen einstellen und bedienen. Unsere Palettierer sind vollständig auf Ihre Bedürfnisse konfigurierbar.



### Spezifikationen

- Bis zu 32 Säcke pro Minute\*
- Säcke bis zu 900 mm Länge
- Alle Palettenarten bis zu einer Breite von 1600 mm.
- Touchscreen-Bedienung mit Online-Verbindung
- Palettenein- und -auslauf: vollautomatisch
- Sicherheitszäune an den Ein- und Ausfahrtsseiten
- Stromversorgung: 400 V / 3-phasig, 0 + Erde
- Druckluft 7 bar, sauber und trocken

\* Abhängig von Muster, Eingabe, Stapelhöhe, Produkttyp, Verpackung und Maschinenkonfiguration

### Optionen

- Geschlossener Stapelkäfig, verstellbare
- Stapelwand für 2 Palettengrößen
- Multifunktionsmanipulator zur Verarbeitung von Kartons und Kisten zusätzlich zu Säcken
- pneumatisch/elektrisch verstellbarer Formkragen
- Automatische Verpackungsmaschine
- Slipsheet-Spender
- Ecksetz- und Umreifungsmaschine



**Manter**<sup>®</sup>  
WEIGHING & PACKAGING EQUIPMENT

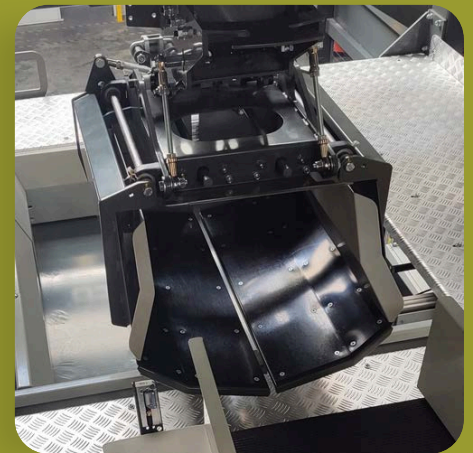
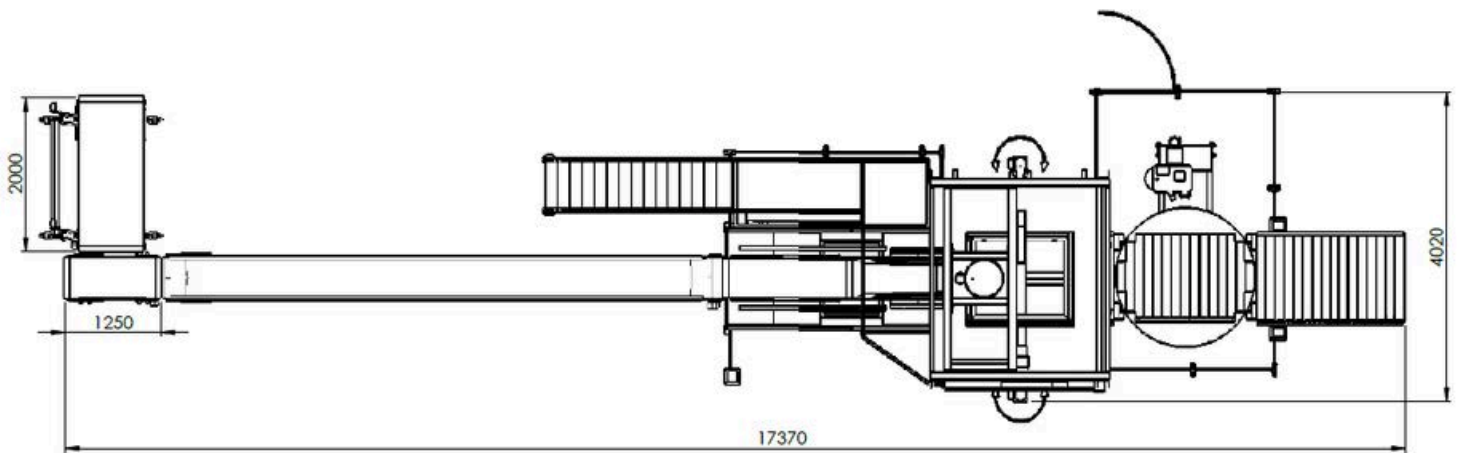
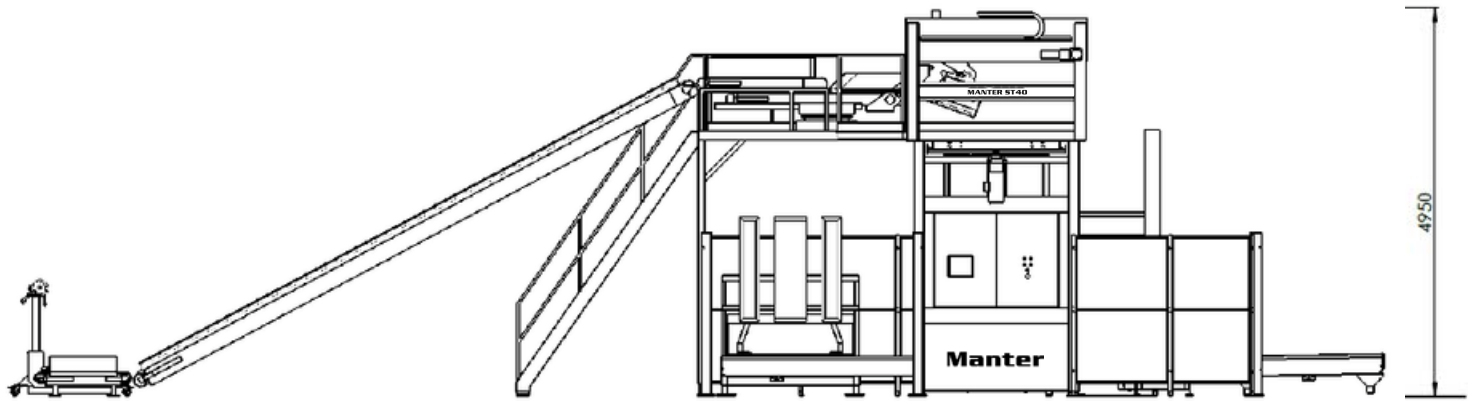



## Palettiseur ST40

La ST40 est une palettiseur entièrement automatique à servomoteurs qui empile les sacs avec précision et à très grande vitesse. Grâce à l'entrée et la sortie automatiques des palettes, la production est continue. La machine peut traiter jusqu'à 32 sacs par minute et permet un empilage précis, même avec des produits qui se chevauchent. En option, elle peut être équipée d'un manipulateur double fonction pour les cartons et les caisses. L'écran tactile intégré permet de paramétrer et de piloter l'ensemble de la machine. Nos palettiseurs sont entièrement configurables selon vos besoins.



### Caractéristiques

- Jusqu'à 32 sacs par minute\*
- Sacs jusqu'à 900 mm de longueur
- Tout type de palette jusqu'à 1600 mm de largeur
- Fonctionnement sur écran tactile avec connexion en ligne
- Entrée et sortie de palettes : entièrement automatisées
- Clôture de sécurité aux entrées et sorties
- Électricité : 400 V / triphasé 0 + terre
- Air comprimé 7 bars, propre et sec

\* En fonction du motif, de l'entrée, de la hauteur de pile, du type de produit, de l'emballage et de la configuration de la machine

### Options

- Cage d'empilage fermée
- Paroi d'empilage réglable pour 2 tailles de palettes
- Manipulateur double fonction pour le traitement des cartons et des caisses, en plus des sacs
- Collier de formage réglable pneumatiquement/électriquement
- Machine d'emballage automatique
- Distributeur de feuilles intercalaires
- Machine à poser les coins et à cercler



**Manter**<sup>®</sup>  
WEIGHING & PACKAGING EQUIPMENT

