



## Palletizer ST25

The ST25 is a semi-automatic palletizer that stacks bags securely at high speed. The pallet import and export is not automated with this type. The machine can process up to 22 bags per minute and enables precise stacking, even with overlapping products. Optionally, the machine can be configured with a Dual Purpose manipulator for boxes and crates. You can set and operate the entire machine via the built-in touchscreen. Our palletizers can be configured entirely according to your wishes.



### Specifications

- Up to 22 bags per minute\*
- Bags up to 900 mm in length
- Each pallet up to 1,600 mm width
- Pallet in and outfeed: forklift or manual
- Touchscreen operation with online connection
- Safety fencing on the entry and exit sides
- Electricity: 400V / 3 Phase 0+ earth
- Compressed air 7 bar, clean and dry

\* Depending on pattern, input, stack height, type of product, packaging and machine configuration

### Options

- Closed stacking cage
- Adjustable stacking wall for 2 pallet sizes
- Dual Purpose manipulator to handle boxes and crates in addition to bags
- Pneumatically/electrically adjustable forming collar
- Standalone wrapping machine
- Conveyor belts in various sizes



**Manter**<sup>®</sup>  
WEIGHING & PACKAGING EQUIPMENT

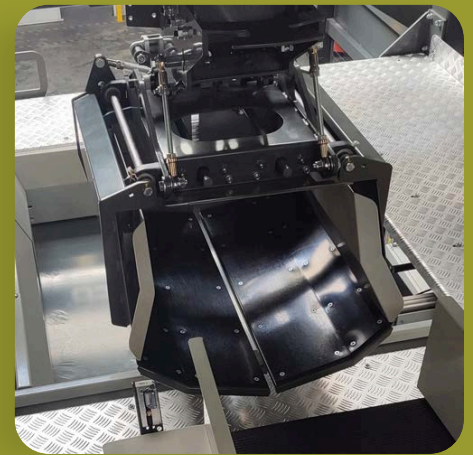
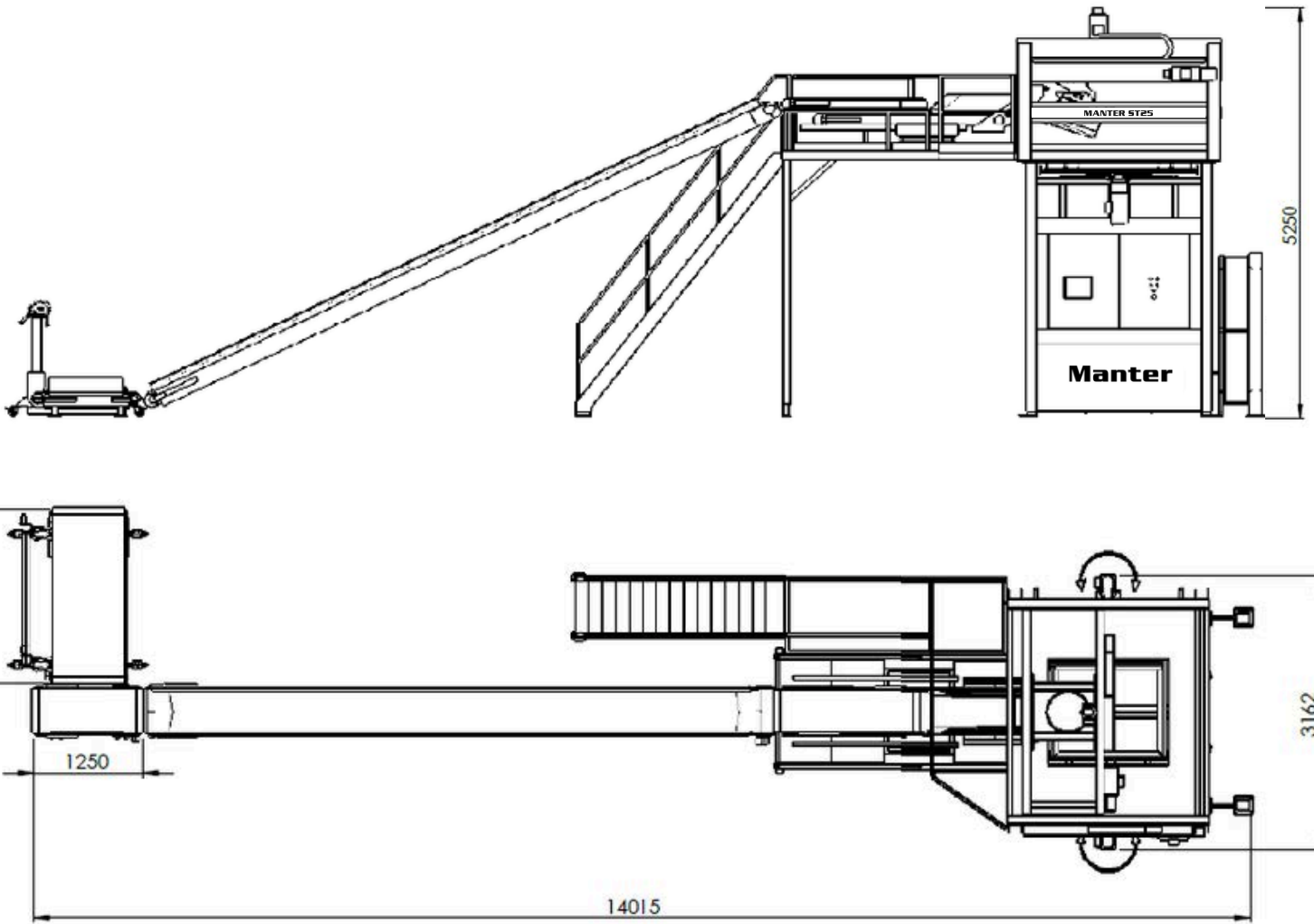



## Palletiseerder ST25

De ST25 is een semi-automatische palletiseermachine die zakken snel en veilig stapelt. Het in- en uitladen van pallets is bij dit type niet geautomatiseerd. De machine kan tot 22 zakken per minuut verwerken en maakt nauwkeurig stapelen mogelijk, zelfs met overlappende producten. Optioneel kan de machine worden geconfigureerd met een multifunctionele manipulator voor dozen en kratten. U kunt de gehele machine instellen en bedienen via het ingebouwde touchscreen. Onze palletiseermachines kunnen volledig naar uw wensen worden geconfigureerd.



### Specificaties

- Tot wel 22 zakken per minuut\*
- Tassen met een lengte tot 900 mm
- Elke pallet heeft een breedte tot 1.600 mm.
- Pallets in- en uitladen: met heftruck of handmatig
- Bediening via touchscreen met internetverbinding
- Veiligheidshekken aan de in- en uitgang.
- Elektriciteit: 400V / 3-fasen 0+ aarde
- Perslucht 7 bar, schoon en droog

\* Afhankelijk van patroon, invoer, stapelhoogte, producttype, verpakking en machineconfiguratie

### Opties

- Gesloten stapelkooi
- Verstelbare stapelwand voor 2 palletformaten
- Dual Purpose manipulator om naast zakken ook dozen en kratten te kunnen verwerken
- Pneumatisch/elektrisch verstelbare vormkraag
- Losse wikkelmachine
- Transportbanden in diverse maten



**Manter**<sup>®</sup>  
WEIGHING & PACKAGING EQUIPMENT

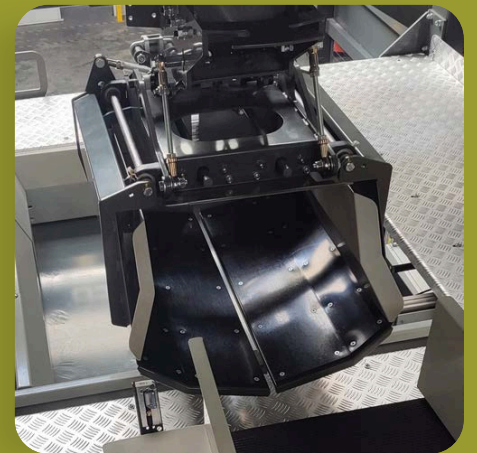
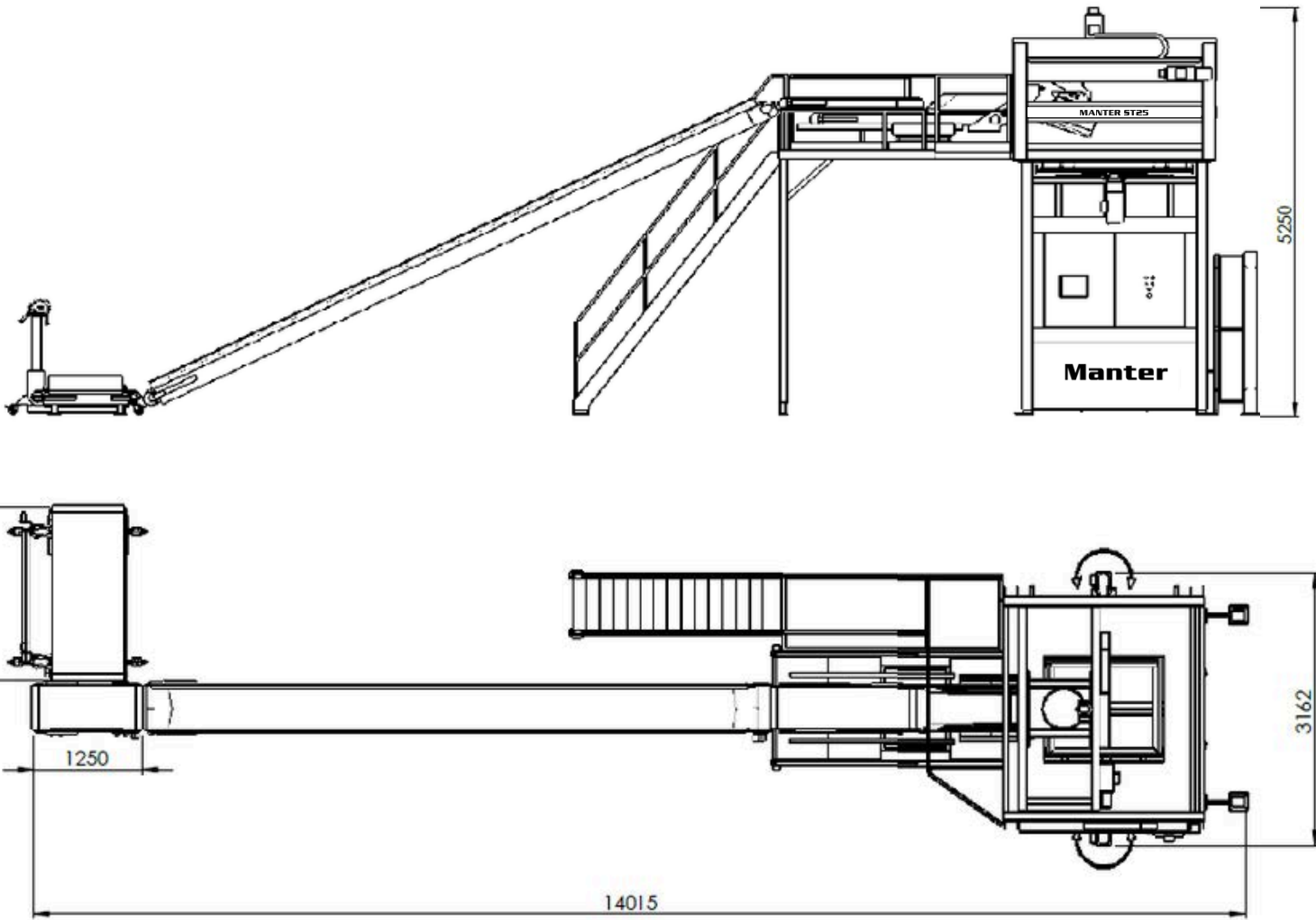



## Paletizador ST25

El ST25 es un paletizador semiautomático que apila sacos de forma segura a alta velocidad. La importación y exportación de palés no está automatizada en este modelo. La máquina puede procesar hasta 22 bolsas por minuto y permite un apilado preciso, incluso con productos superpuestos. Opcionalmente, se puede configurar con un manipulador de doble propósito para cajas y cajones. Puede configurar y operar toda la máquina a través de la pantalla táctil integrada. Nuestros paletizadores se pueden configurar completamente a su gusto.



### Presupuesto

- Hasta 22 bolsas por minuto\*
- Bolsas de hasta 900 mm de longitud
- Para palets de hasta 1.600 mm de ancho
- Entrada y salida de palets: carretilla elevadora o manual
- Operación de pantalla táctil con conexión en línea
- Vallado de seguridad en los lados de entrada y salida
- Electricidad: 400 V / Trifásica 0+ tierra
- Aire comprimido 7 bar, limpio y seco

\* Dependiendo del patrón, entrada, altura de la pila, tipo de producto, embalaje y configuración de la máquina

### Opciones

- Jaula de apilamiento cerrada
- Pared de apilamiento ajustable para 2 tamaños de palets
- Manipulador de doble propósito para manipular cajas y cajones además de bolsas
- Collarín de conformación ajustable neumática/eléctricamente
- Máquina de embalaje independiente
- Cintas transportadoras de varios tamaños



**Manter**<sup>®</sup>  
WEIGHING & PACKAGING EQUIPMENT

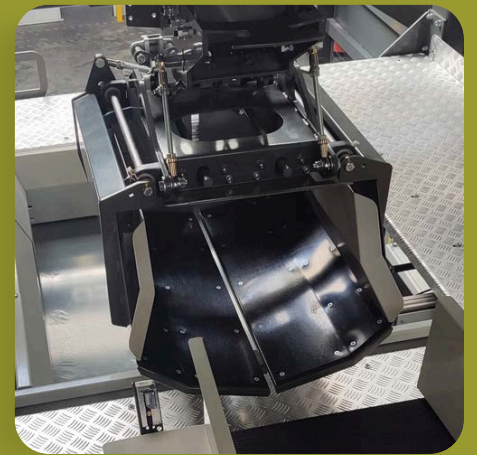
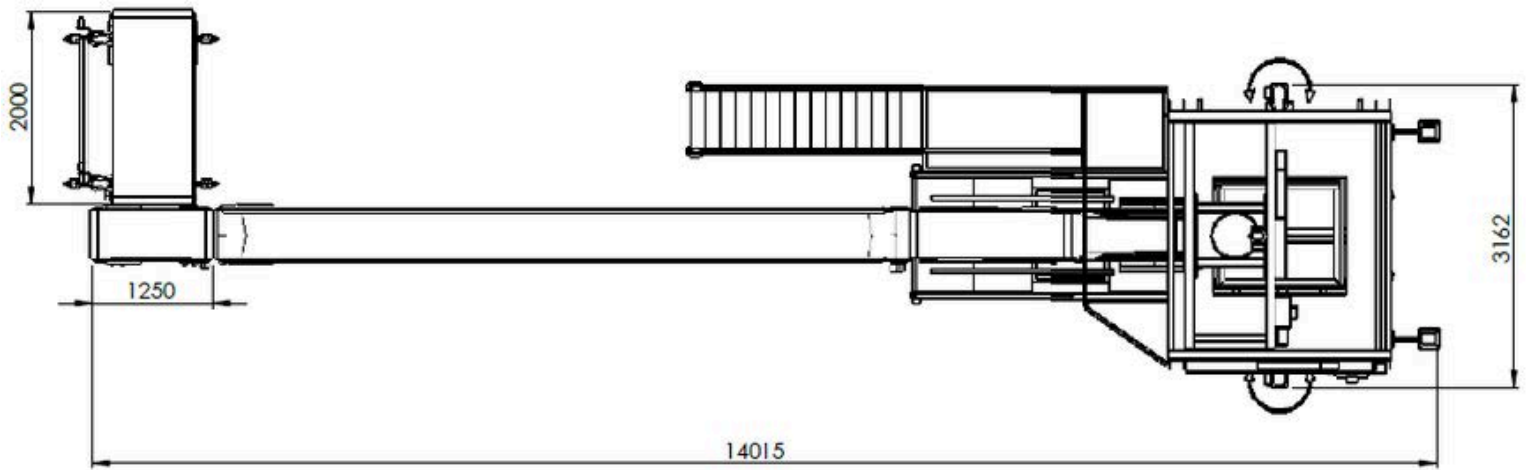
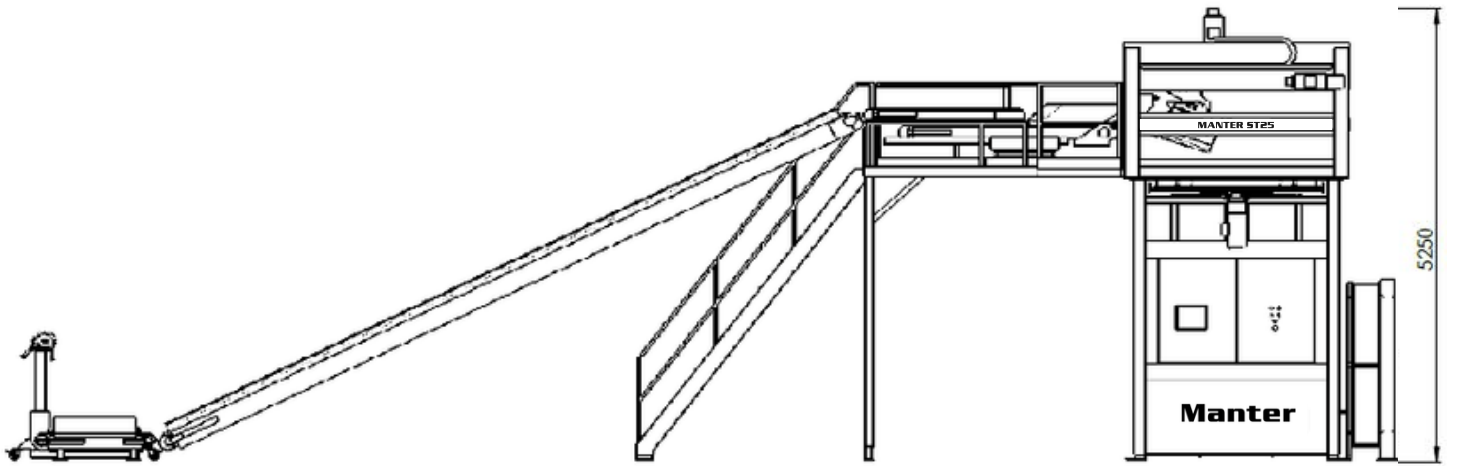



## Palettierer ST25

Der ST25 ist ein halbautomatischer Palettierer, der Säcke sicher und schnell stapelt. Die Palettenbeladung und -abgabe erfolgt bei diesem Modell nicht automatisiert. Die Maschine verarbeitet bis zu 22 Säcke pro Minute und ermöglicht präzises Stapeln, auch bei überlappenden Produkten. Optional kann die Maschine mit einem Multifunktionsmanipulator für Kartons und Kisten ausgestattet werden. Die gesamte Maschine lässt sich über den integrierten Touchscreen einstellen und bedienen. Unsere Palettierer können vollständig nach Ihren Wünschen konfiguriert werden.



## Spezifikationen

- Bis zu 22 Beutel pro Minute\*
- Säcke bis zu 900 mm Länge
- Jede Palette bis zu 1.600 mm Breite
- Palettenzu- und -abfuhr: Gabelstapler oder manuell
- Touchscreen-Bedienung mit Online-Verbindung
- Sicherheitszäune an den Ein- und Ausfahrtsseiten
- Stromversorgung: 400 V / 3-phasig, Schutzleiter + Erde
- Druckluft 7 bar, sauber und trocken

\* Abhängig von Muster, Eingabe, Stapelhöhe, Produkttyp, Verpackung und Maschinenkonfiguration

## Optionen

- Geschlossener Stapelkäfig
- Verstellbare Stapelwand für 2 Palettengrößen
- Mehrzweckmanipulator zum Handhaben von Kisten und Kartons sowie von Säcken
- Pneumatisch/elektrisch verstellbarer Formkragen
- Eigenständige Verpackungsmaschine
- Förderbänder in verschiedenen Größen



**Manter**<sup>®</sup>  
WEIGHING & PACKAGING EQUIPMENT

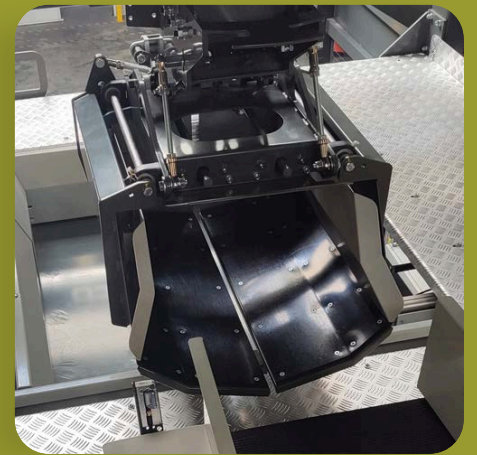
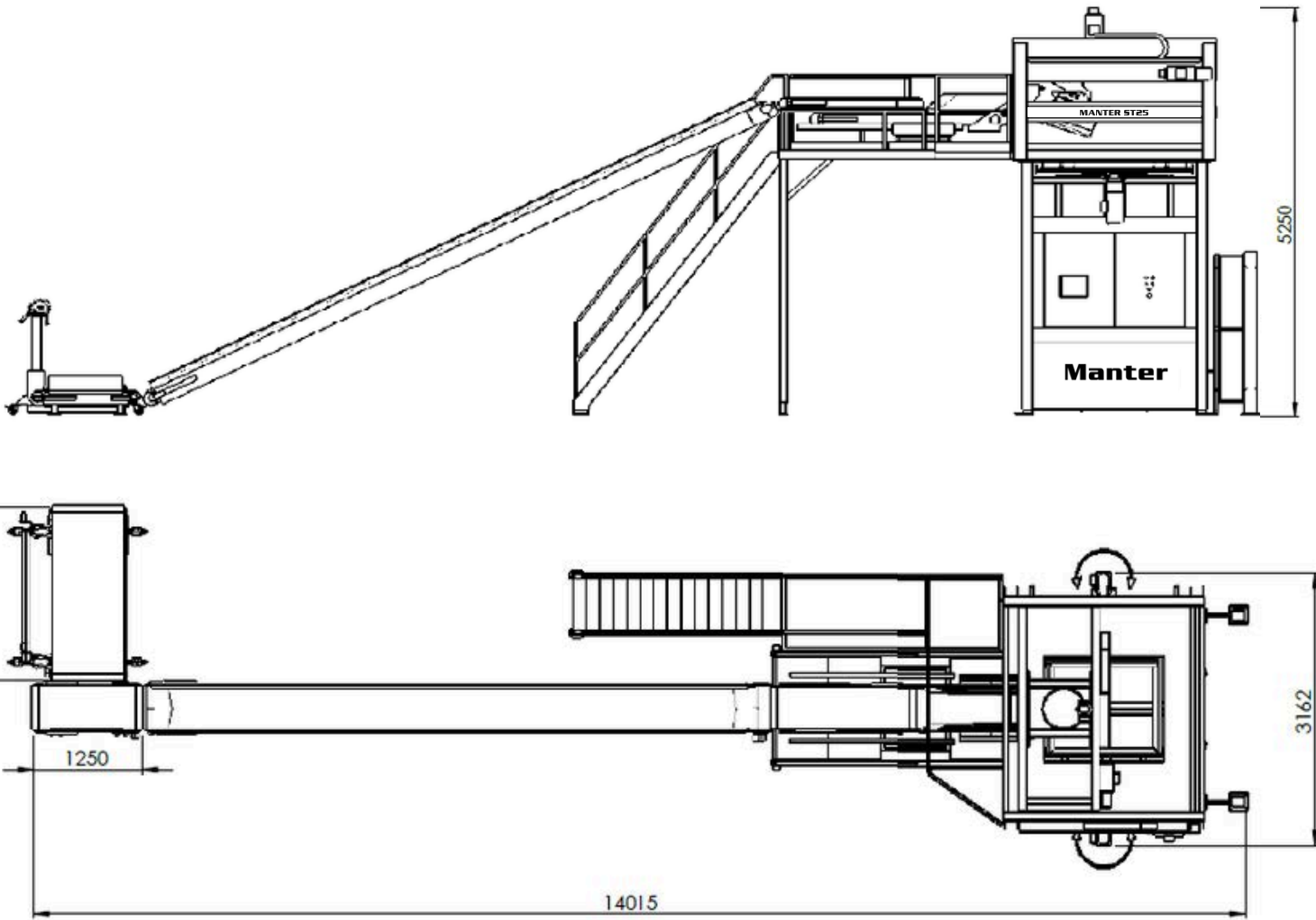



## Palettiseur ST25

La ST25 est une palettiseur semi-automatique qui empile les sacs en toute sécurité à grande vitesse. L'importation et l'exportation des palettes ne sont pas automatisées sur ce modèle. La machine peut traiter jusqu'à 22 sacs par minute et permet un empilage précis, même avec des produits qui se chevauchent. En option, elle peut être équipée d'un manipulateur double fonction pour les cartons et les caisses. Vous pouvez paramétrer et piloter l'ensemble de la machine via l'écran tactile intégré. Nos palettiseurs sont entièrement configurables selon vos besoins.



### Caractéristiques

- Jusqu'à 22 sacs par minute\*
- Sacs jusqu'à 900 mm de longueur
- Chaque palette jusqu'à 1 600 mm de largeur
- Entrée et sortie de palettes : chariot élévateur ou manuel
- Fonctionnement sur écran tactile avec connexion en ligne
- Clôture de sécurité aux entrées et sorties
- Électricité : 400 V / triphasé 0+ terre
- Air comprimé 7 bars, propre et sec

\* En fonction du motif, de l'entrée, de la hauteur de pile, du type de produit, de l'emballage et de la configuration de la machine

### Options

- Cage d'empilage fermée
- Paroi d'empilage réglable pour 2 tailles de palettes
- Manipulateur à double usage pour la manutention de boîtes et de caisses en plus des sacs
- Collier de formage à réglage pneumatique/électrique
- machine d'emballage autonome
- Bandes transporteuses de différentes tailles



**Manter**<sup>®</sup>  
WEIGHING & PACKAGING EQUIPMENT

