

# M16i V

Weighing machine



The M16i V is a stainless steel multihead weigher specifically designed for smaller products such as potatoes, (cherry) tomatoes, and onions. It is equipped with 16 V-shaped weighing buckets and removable dosing buckets for easy cleaning. The M16i V is optimized for high capacity with small to medium target weights. Thanks to the low drop height, products are placed directly onto the discharge belt, ensuring gentle product handling. The M16i V offers a weighing range from 250 g to 2.5 kg and achieves speeds of up to 80 drops per minute.

## Features

- Equipped with 16 weighing and dosing buckets inline for high speed and accuracy.
- Minimal product drop height due to V-shaped weighing buckets.
- Excellent cleaning capabilities thanks to removable components.
- Compatible with a wide range of packaging machines.
- Intuitive touchscreen interface for easy operation.

# M16i V

Weighing machine

Specifications	Values
Weighing range	0.5 - 5 kg*
Capacity at 2.5kg up to	80 drops/min*
Capacity of the bucket	3.8 ltr
IP-rating	IP54 or IP65
Air consumption (conditioned dry air)	150 L/min
Supply voltage	3×400V/50Hz/N/GND - 3×220V/60Hz/GND
Power consumption	5.5 kW
Weight of the machine	2450 kg

\*Depending on product and discharge system.

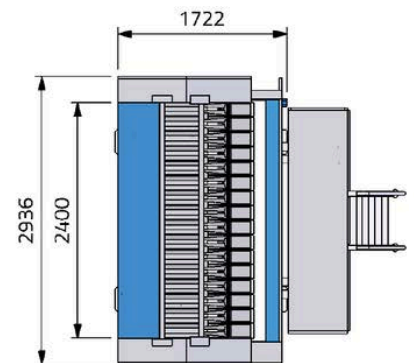
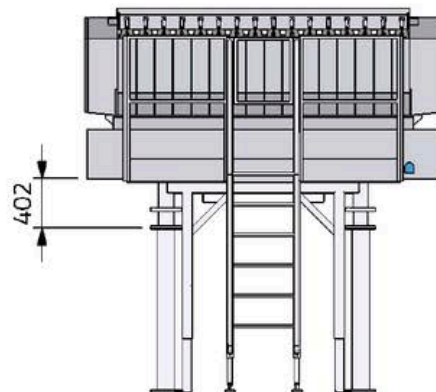
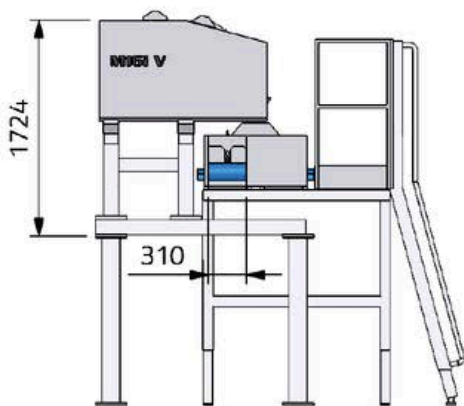

## Manter International B.V.

Phileas Foggstraat 66  
7825 AL Emmen  
The Netherlands

## Contact

+31 591 626300  
sales@manter.com  
www.manter.com



# M16i V

Weegmachine



De M16i V is een combinatieweger van roestvrij staal, speciaal ontworpen voor kleinere producten zoals aardappelen, cherrytomaten en uien. Hij is uitgerust met 16 V-vormige weegbakken en uitneembare doseerbakken voor gemakkelijke reiniging. De M16i V is geoptimaliseerd voor hoge capaciteit bij kleine tot middelgrote doelgewichten. Dankzij de lage valhoogte worden de producten direct op de afvoerband geplaatst, wat zorgt voor een zachte productbehandeling. De M16i V heeft een weegbereik van 250g tot 2,5kg en bereikt snelheden tot 80 stortingen per minuut.

## Funcities

- Uitgerust met 16 weeg- en doseerbakken in lijn voor hoge snelheid en nauwkeurigheid.
- Minimale valhoogte van het product dankzij V-vormige weegbakken.
- Uitstekende reinigingsmogelijkheden dankzij verwijderbare onderdelen.
- Compatibel met een breed scala aan verpakkingsmachines.
- Intuïtieve touchscreeninterface voor eenvoudige bediening.

# M16i V

Weegmachine

Specificaties	Waarden
Weegbereik	0,5 - 5 kg*
Capaciteit bij 2,5 kg tot	80 stortingen/min*
Inhoud van de weegbak	3,8 liter
IP-classificatie	IP54 of IP65
Luchtverbruik (geconditioneerde droge lucht)	150 l/min
Voedingsspanning	3x400V/50Hz/N/GND - 3x220V/60Hz/GND
Stroomverbruik	5,5 kW
Gewicht van de machine	2450 kg

\*Afhankelijk van het product en het afvoersysteem.

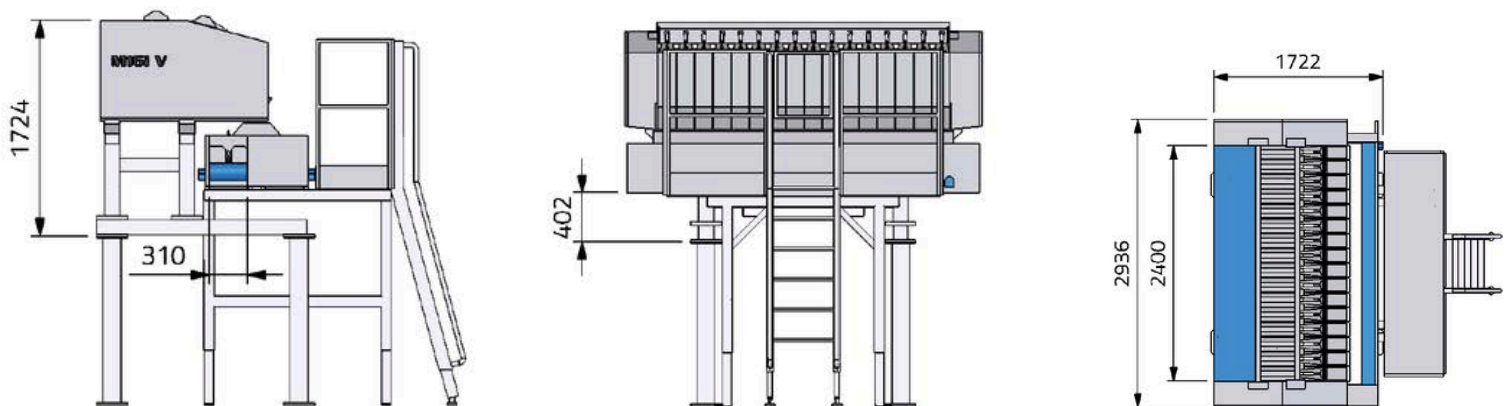

## Manter International B.V.

Phileas Foggstraat 66  
7825 AL Emmen  
Nederland

## Contact

+31 591 626300  
sales@manter.com  
www.manter.com



# M16i V

Pesadoras



La M16i V es una pesadora multicabezal de acero inoxidable especialmente diseñada para productos pequeños como patatas, tomates cherry y cebollas. Está equipada con 16 cangilones en forma de V y cangilones dosificadores desmontables para facilitar la limpieza. La M16i V está optimizada para alta capacidad con pesos objetivo pequeños y medianos. Gracias a la baja altura de caída, los productos se depositan directamente sobre la cinta de descarga, garantizando un manejo delicado del producto. La M16i V ofrece un rango de pesaje de 250 g a 2,5 kg y alcanza velocidades de hasta 80 descargas por minuto.

## Características

- Equipada con 16 cangilones de pesaje y dosificación en línea para alta velocidad y precisión.
- Altura mínima de caída del producto gracias a los cangilones en forma de V.
- Excelentes posibilidades de limpieza gracias a los componentes desmontables.
- Compatible con una amplia gama de máquinas de envasado.
- Interfaz de pantalla táctil intuitiva para un manejo sencillo.

# M16i V

Pesadoras

## Presupuesto

## Valores

Rango de pesaje	0,5 - 5 kg*
Capacidad de 2,5 kg hasta	80 descargas/min*
Capacidad de los cangilones	3,8 litros
Clasificación IP	IP54 o IP65
Consumo de aire (aire seco acondicionado)	150 L/min
Tensión de alimentación	3×400V/50Hz/N/GND - 3×220V/60Hz/GND
Consumo de energía	5,5 kW
Peso de la máquina	2450 kg

\*Dependiendo del producto y sistema de descarga.

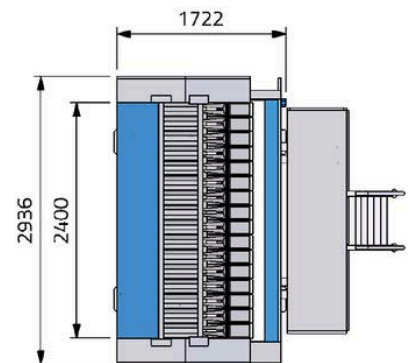
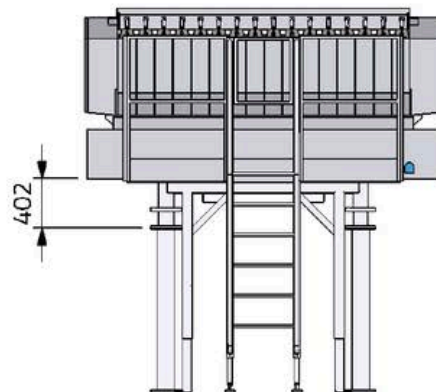
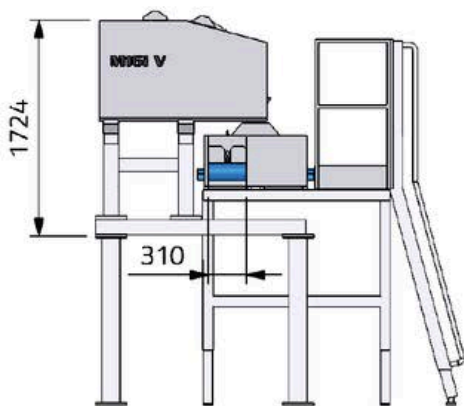

## Manter International B.V.

Phileas Foggstraat 66  
7825 AL Emmen  
Países Bajos

## Contacto

+31 591 626300  
sales@manter.com  
www.manter.com



# M16i V

Waage



Die M16i V ist eine Edelstahl-Mehrkopfwaage, die speziell für kleinere Produkte wie Kartoffeln, (Cherry-)Tomaten und Zwiebeln entwickelt wurde. Sie ist mit 16 V-förmigen Wiegebehältern sowie abnehmbaren Dosierbehältern für eine einfache Reinigung ausgestattet. Die M16i V ist für hohe Leistungen bei kleinen bis mittleren Zielgewichten optimiert. Dank der geringen Fallhöhe werden die Produkte direkt auf das Austrageband abgelegt, wodurch eine besonders schonende Produktbehandlung gewährleistet wird. Die M16i V bietet einen Wiegebereich von 250 g bis 2,5 kg und erreicht Geschwindigkeiten von bis zu 80 Abwürfen pro Minute.

## Merkmale

- Ausgestattet mit 16 Wiege- und Dosierbehältern in Linie für hohe Geschwindigkeit und Genauigkeit.
- Minimale Fallhöhe des Produkts dank V-förmiger Wiegebehälter.
- Hervorragende Reinigungsmöglichkeiten durch abnehmbare Komponenten.
- Kompatibel mit einer Vielzahl von Verpackungsmaschinen.
- Intuitive Touchscreen-Benutzeroberfläche für einfache Bedienung.

# M16i V

Waage

Spezifikationen	Werte
Wägebereich	0,5 - 5 kg*
Kapazität bei 2,5 kg bis zu	80 Abwürfe/Min*
Fassungsvermögen des Wiegekopfs	3,8 Liter
IP-Schutzart	IP54 oder IP65
Luftverbrauch (konditionierte Trockenluft)	150 l/min
Versorgungsspannung	3 × 400 V/50 Hz/N/GND – 3 × 220 V/60 Hz/GND
Stromverbrauch	5,5 kW
Gewicht der Maschine	2450 kg

\*Abhängig vom Produkt und vom Entladesystem.

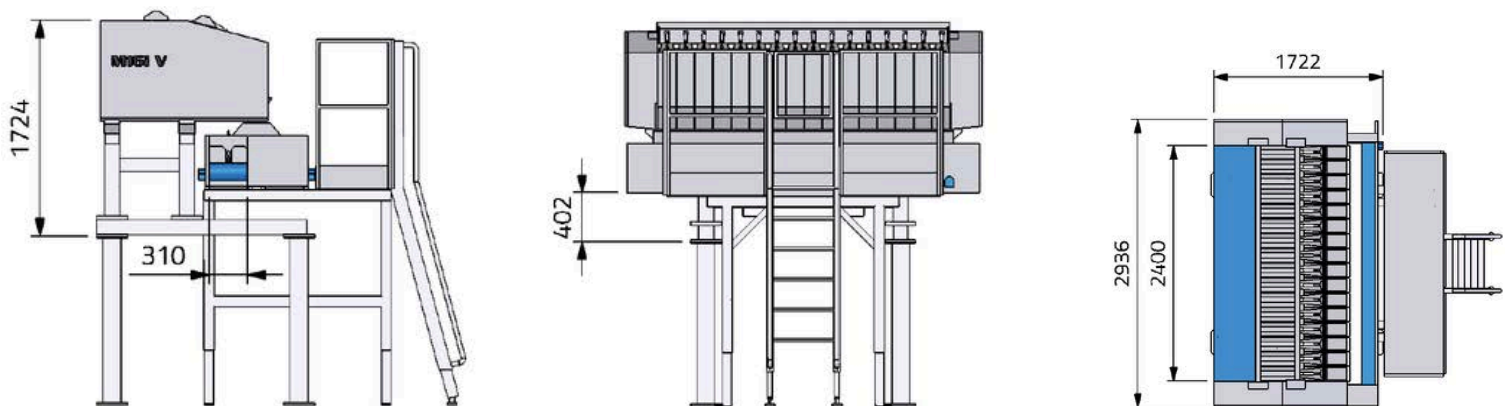

## Manter International B.V.

Phileas Foggstraat 66  
7825 AL Emmen  
Niederlande

## Kontakt

+31 591 626300  
sales@manter.com  
www.manter.com



# M16i V

Peseuses



La M16i V est une peseuse associative en acier inoxydable spécialement conçue pour les petits produits tels que les pommes de terre, les tomates (cerises) et les oignons. Elle est équipée de 16 godets de pesage en forme de V et de godets de dosage amovibles pour un nettoyage facile. La M16i V est optimisée pour des cadences élevées avec des poids cibles petits à moyens. Grâce à la faible hauteur de chute, les produits sont déposés directement sur le convoyeur d'évacuation, garantissant une manipulation en douceur. La M16i V offre une plage de conditionnement de 250 g à 2,5 kg et atteint des vitesses allant jusqu'à 80 déversements par minute.

## Caractéristiques

- Équipée de 16 godets de pesage et de dosage en ligne pour une grande vitesse et une haute précision.
- Hauteur de chute minimale du produit grâce aux godets en V.
- Excellentes possibilités de nettoyage grâce aux composants amovibles.
- Compatible avec une large gamme de machines d'emballage.
- Interface écran tactile intuitive pour une utilisation facile.

# M16i V

Peseuses

Caractéristiques	Valeurs
Plage de pesée	0,5 - 5 kg*
Capacité de 2,5 kg jusqu'à	80 déversements/min*
Capacité du godet	3,8 litres
Indice de protection IP	IP54 ou IP65
Consommation d'air (air sec conditionné)	150 L/min
Tension d'alimentation	3x400V/50Hz/N/GND - 3x220V/60Hz/GND
Consommation d'énergie	5,5 kW
Poids de la machine	2450 kg

\*Selon le produit et le système de refolement.

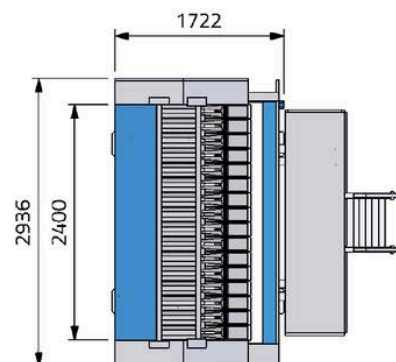
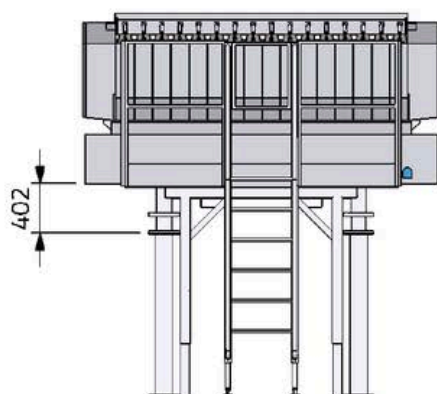
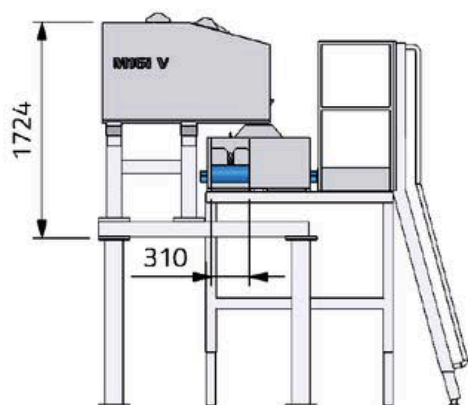

## Manter International B.V.

Phileas Foggstraat 66  
7825 AL Emmen  
Pays-Bas

## Contact

+31 591 626300  
sales@manter.com  
www.manter.com

