

# M10i Ds

Weighing machine



The M10i Ds is a stainless steel multihead weigher specially designed for small products such as potatoes, onions, citrus fruits, and Brussels sprouts. Its compact and versatile design makes it an excellent choice for a wide variety of fresh produce. Equipped with 10 removable weighing and dosing buckets, as well as a removable discharge cover, it ensures easy and thorough cleaning. The M10i Ds is ideal for smaller weights, offering a weighing range from 250 g to 5 kg and achieving speeds of up to 55 drops per minute.

## Features

- Equipped with 10 weighing and dosing buckets inline for high speed and accuracy.
- Excellent cleaning capabilities thanks to removable components.
- Various discharge systems possible.
- Combinations with many packaging machines possible.
- Very product-friendly due to the low drop heights.
- Intuitive touchscreen interface for easy operation.

# M10i Ds

Weighing machine

Specifications	Values
Weighing range	0.25 - 5 kg*
Capacity at 2.5kg up to	50 drops/min*
Capacity of the bucket	2.1 ltr
IP-rating	IP54 or IP65
Air consumption (conditioned dry air)	125 L/min
Supply voltage	3×400V/50Hz/N/GND - 3×220V/60Hz/GND
Power consumption	4.15 kW
Weight of the machine	1100 kg

\*Depending on product and discharge system.

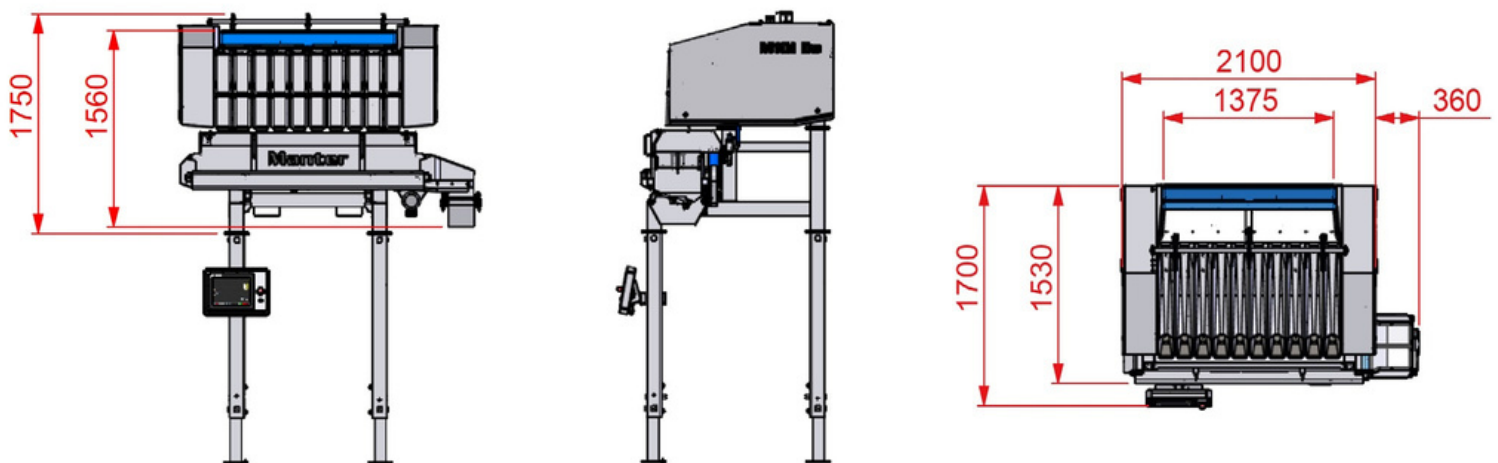

## Manter International B.V.

Phileas Foggstraat 66  
7825 AL Emmen  
The Netherlands

## Contact

+31 591 626300  
sales@manter.com  
www.manter.com



# M10i Ds

Weegmachine



De M10i Ds is een RVS combinatieweger die speciaal is ontworpen voor kleine producten zoals aardappelen, uien, citrusvruchten en spruitjes. Het compacte en veelzijdige ontwerp maakt hem een uitstekende keuze voor een breed scala aan verse producten. De machine is uitgerust met 10 afneembare weeg- en doseerbakken en een afneembare afvoerkap voor eenvoudige en grondige reiniging. De M10i Ds is ideaal voor kleinere gewichten, met een weegbereik van 250 g tot 5 kg en snelheden tot 55 stortingen per minuut.

## Functies

- Uitgerust met 10 weeg- en doseerbakken in lijn voor hoge snelheid en nauwkeurigheid.
- Uitstekende reinigingsmogelijkheden dankzij verwijderbare onderdelen.
- Verschillende lossystemen mogelijk.
- Combinaties met vele verpakkingsmachines mogelijk.
- Zeer productvriendelijk door de lage valhoogtes.
- Intuïtieve touchscreeninterface voor eenvoudige bediening.

# M10i Ds

Weegmachine

Specificaties	Waarden
Weegbereik	0.25 - 5 kg*
Capaciteit bij 2,5 kg tot	50 stortingen/min*
Inhoud van de weegbak	2,1 liter
IP-classificatie	IP54 of IP65
Luchtverbruik (geconditioneerde droge lucht)	125 l/min
Voedingsspanning	3×400V/50Hz/N/GND - 3×220V/60Hz/GND
Stroomverbruik	4,15 kW
Gewicht van de machine	1100 kg

\*Afhankelijk van het product en het afvoersysteem.

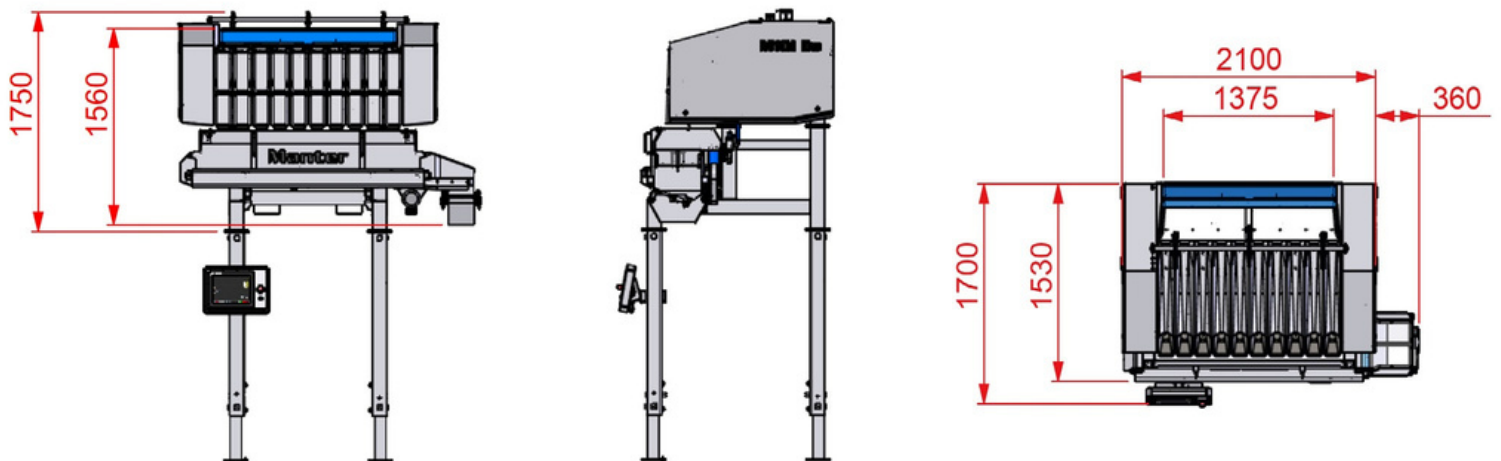

## Manter International B.V.

Phileas Foggstraat 66  
7825 AL Emmen  
Nederland

## Contact

+31 591 626300  
sales@manter.com  
www.manter.com



# M10i Ds

Pesadoras



La M10i Ds es una pesadora multicabezal de acero inoxidable especialmente diseñada para productos pequeños como patatas, cebollas, cítricos y coles de Bruselas. Gracias a su diseño compacto y versátil, es una opción excelente para una amplia variedad de productos frescos. La M10i Ds está equipada con 10 cangilones de pesaje y dosificación extraíbles y una cubierta de descarga desmontable, lo que permite una limpieza fácil y completa. Ideal para pesos pequeños, con un rango de pesaje de 250g a 5kg y velocidades de hasta 55 descargas por minuto.

## Características

- Equipada con 10 cangilones de pesaje y dosificación en línea para alta velocidad y precisión.
- Excelentes posibilidades de limpieza gracias a los componentes desmontables.
- Diversos sistemas de descarga disponibles.
- Posibilidad de combinación con muchas máquinas de envasado.
- Muy respetuosa con el producto gracias a la baja altura de caída.
- Interfaz de pantalla táctil intuitiva para un manejo sencillo.

# M10i D5

Pesadoras

Presupuesto	Valores
Rango de pesaje	0.25 - 5 kg*
Capacidad de 2,5 kg hasta	50 descargas/min*
Capacidad de los cangilones	2,1 litros
Clasificación IP	IP54 o IP65
Consumo de aire (aire seco acondicionado)	125 L/min
Tensión de alimentación	3×400V/50Hz/N/GND - 3×220V/60Hz/GND
Consumo de energía	4,15 kW
Peso de la máquina	1100 kg

\*Dependiendo del producto y sistema de descarga.

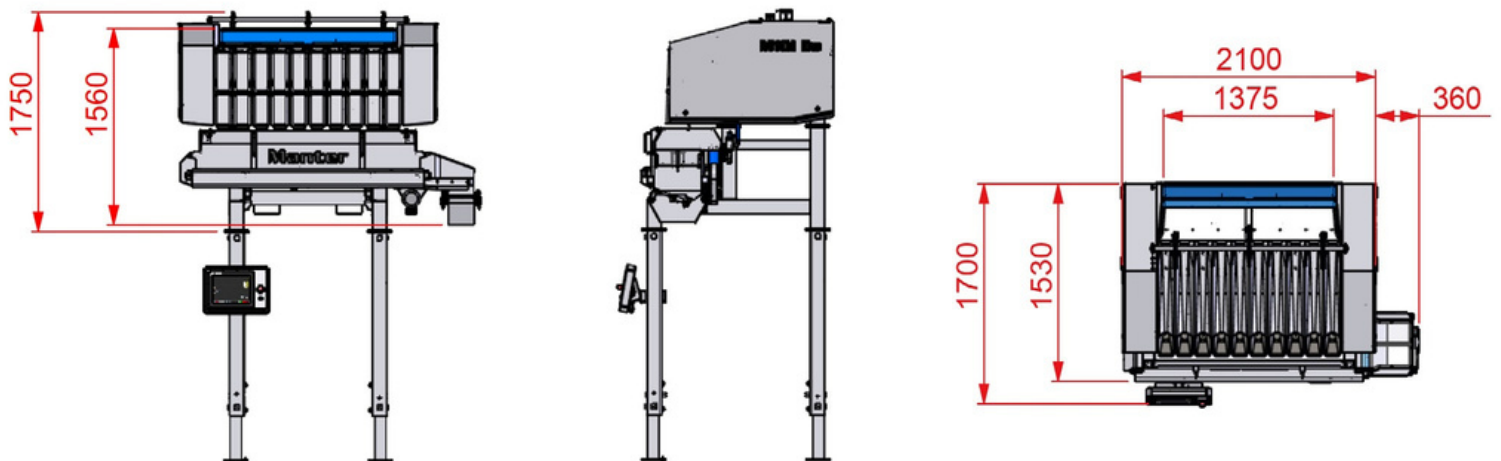

## Manter International B.V.

Phileas Foggstraat 66  
7825 AL Emmen  
Países Bajos

## Contacto

+31 591 626300  
sales@manter.com  
www.manter.com



# M10i Ds

Waage



Die M10i Ds ist eine Edelstahl-Mehrkopfwaage, die speziell für kleine Produkte wie Kartoffeln, Zwiebeln, Zitrusfrüchte und Rosenkohl entwickelt wurde. Ihr kompaktes und vielseitiges Design macht sie zu einer ausgezeichneten Wahl für eine Vielzahl von Frischprodukten. Sie ist mit 10 abnehmbaren Wiege- und Dosierbehältern sowie einer abnehmbaren Austrageabdeckung für eine einfache und gründliche Reinigung ausgestattet. Die M10i Ds ist ideal für kleinere Gewichte, mit einem Wiegebereich von 250 g bis 5 kg und Geschwindigkeiten von bis zu 55 Abwürfen pro Minute.

## Merkmale

- Ausgestattet mit 10 Wiege- und Dosierbehältern in Linie für hohe Geschwindigkeit und Genauigkeit.
- Hervorragende Reinigungsmöglichkeiten durch abnehmbare Komponenten.
- Verschiedene Austragssysteme möglich.
- Kombination mit vielen Verpackungsmaschinen möglich.
- Sehr produktfreundlich durch geringe Fallhöhen.
- Intuitive Touchscreen-Benutzeroberfläche für einfache Bedienung.

# M10i Ds

Waage

Spezifikationen	Werte
Wägebereich	0.25 - 5 kg*
Kapazität bei 2,5 kg bis zu	50 Abwürfe/Min*
Fassungsvermögen des Wiegekopfs	2,1 Liter
IP-Schutzart	IP54 oder IP65
Luftverbrauch (konditionierte Trockenluft)	125 l/min
Versorgungsspannung	3×400V/50Hz/N/GND - 3×220V/60Hz/GND
Stromverbrauch	4,15 kW
Gewicht der Maschine	1100 kg

\*Abhängig vom Produkt und vom Entladesystem.

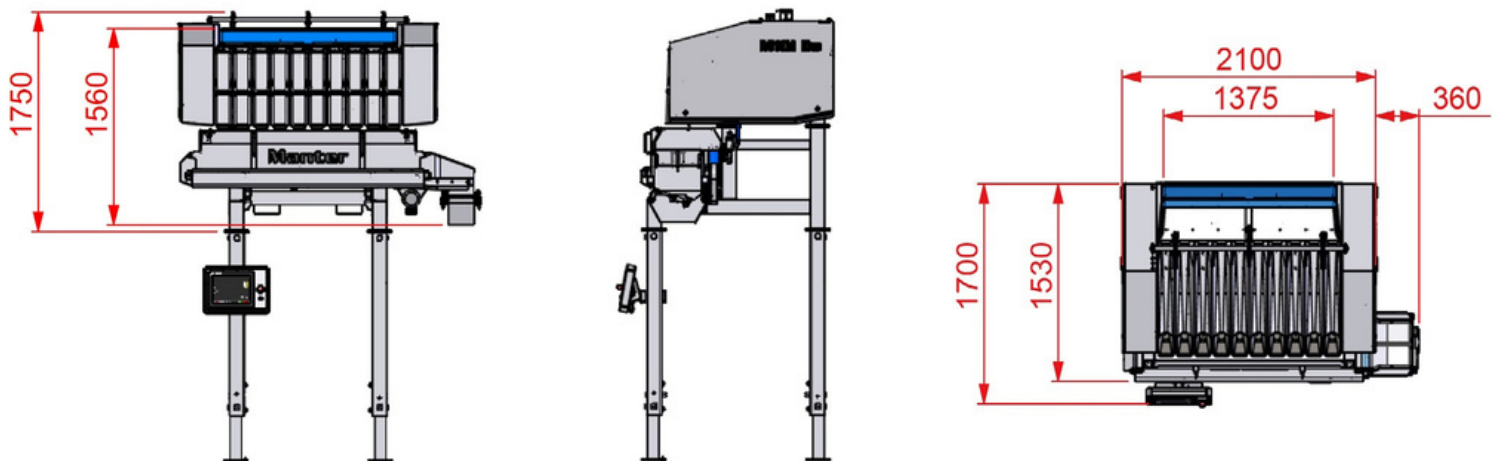

## Manter International B.V.

Phileas Foggstraat 66  
7825 AL Emmen  
Países Bajos

## Kontakt

+31 591 626300  
sales@manter.com  
www.manter.com



# M10i Ds

Peseuses



La M10i Ds est une peseuse associative en acier inoxydable spécialement conçue pour les petits produits tels que les pommes de terre, les oignons, les agrumes et les choux de Bruxelles. Son design compact et polyvalent en fait un excellent choix pour une large variété de produits frais. Elle est équipée de 10 godets de pesage et de dosage amovibles ainsi que d'un capot de déversement amovible pour un nettoyage facile et complet. La M10i Ds est idéale pour les petits poids, avec une plage de conditionnement de 250 g à 5 kg et des vitesses allant jusqu'à 55 déversements par minute.

## Caractéristiques

- Équipée de 10 godets de pesage et de dosage en ligne pour une grande vitesse et une haute précision.
- Excellentes possibilités de nettoyage grâce aux composants amovibles.
- Différents systèmes de décharge possibles.
- Combinaison possible avec de nombreuses machines d'emballage.
- Très respectueuse du produit grâce aux faibles hauteurs de chute.
- Interface écran tactile intuitive pour une utilisation facile.



## M10i D5

Peseuses

### Caractéristiques

Plage de pesée

Capacité de 2,5 kg jusqu'à

Capacité du godet

Indice de protection IP

Consommation d'air (air sec conditionné)

Tension d'alimentation

Consommation d'énergie

Poids de la machine

### Valeurs

0.25 - 5 kg\*

50 déversements/min\*

2,1 litres

IP54 ou IP65

125 L/min

3×400V/50Hz/N/GND - 3×220V/60Hz/GND

4,15 kW

1100 kg

\*Selon le produit et le système de refoulement.

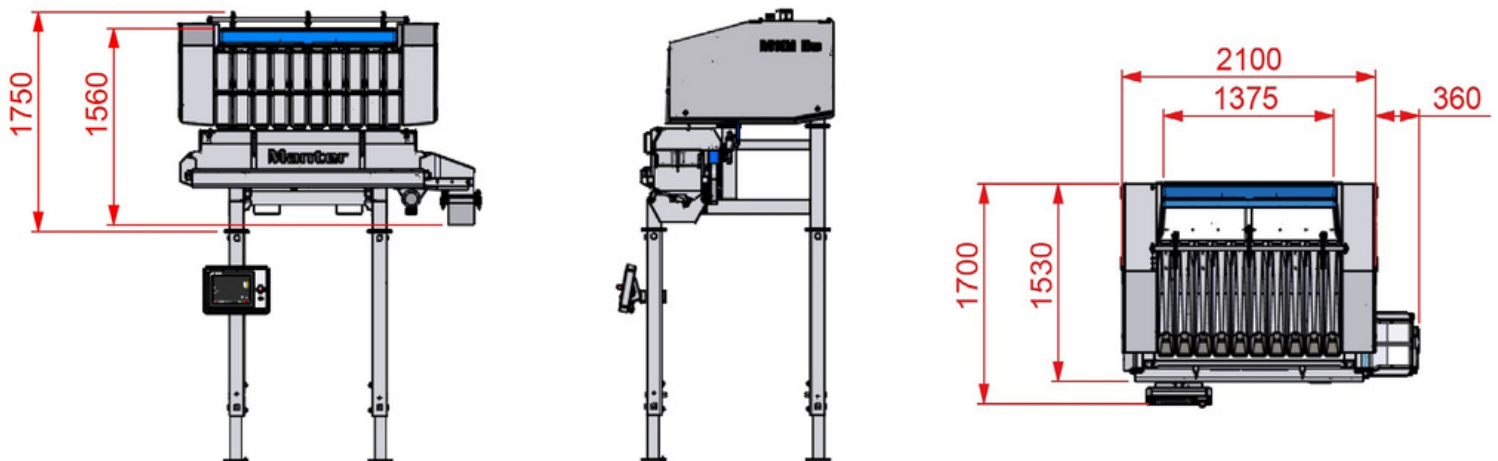

### Manter International B.V.

Phileas Foggstraat 66  
7825 AL Emmen  
Pays-Bas

### Contact

+31 591 626300  
sales@manter.com  
www.manter.com

