

# M10i D

Weighing machine



The M10i D is a stainless steel multihead weigher specially designed for medium to small-sized products such as potatoes, onions, citrus fruits, and Brussels sprouts. Its compact and versatile design makes it an excellent choice for a wide variety of fresh produce. Equipped with 10 removable weighing and dosing buckets, along with a removable discharge cover, it ensures easy and thorough cleaning. The M10i D offers a weighing range from 250 g to 5 kg and achieves speeds of up to 55 drops per minute.

## Features

- Equipped with 10 weighing and dosing buckets inline for high speed and accuracy.
- Excellent cleaning capabilities thanks to removable components.
- Various discharge systems possible.
- Combinations with many packaging machines possible.
- Very product-friendly due to the low drop heights.
- Intuitive touchscreen interface for easy operation.

# M10i D

Weighing machine

| Specifications                        | Values                              |
|---------------------------------------|-------------------------------------|
| Weighing range                        | 0.25 - 5 kg*                        |
| Capacity at 2.5kg up to               | 50 drops/min*                       |
| Capacity of the bucket                | 4.3 ltr                             |
| IP-rating                             | IP65                                |
| Air consumption (conditioned dry air) | 125 L/min                           |
| Supply voltage                        | 3×400V/50Hz/N/GND - 3×220V/60Hz/GND |
| Power consumption                     | 4.15 kW                             |
| Weight of the machine                 | 1300 kg                             |

\*Depending on product and discharge system.

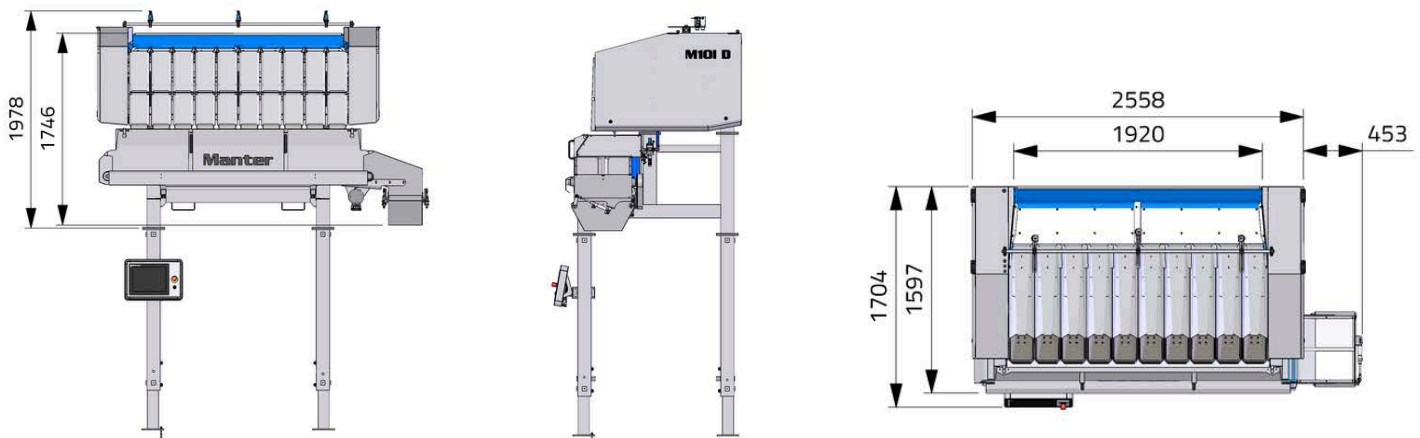

## Manter International B.V.

Phileas Foggstraat 66  
7825 AL Emmen  
The Netherlands

## Contact

+31 591 626300  
sales@manter.com  
www.manter.com



# M10i D

Weegmachine



De M10i D is een RVS combinatieveger, speciaal ontworpen voor middelgrote tot kleine producten zoals aardappelen, uien, citrusvruchten en spruitjes. Het compacte en veelzijdige ontwerp maakt deze machine een uitstekende keuze voor een breed scala aan verse producten. Uitgerust met 10 uitneembare weeg- en doseerbakken en een afneembare dischargekap, is de machine eenvoudig en grondig te reinigen. De M10i D heeft een weegbereik van 250 g tot 5 kg en behaalt snelheden tot 55 stortingen per minuut.

## Functies

- Uitgerust met 10 weeg- en doseerbakken in lijn voor hoge snelheid en nauwkeurigheid.
- Uitstekende reinigingsmogelijkheden dankzij verwijderbare onderdelen.
- Verschillende lossystemen mogelijk.
- Combinaties met vele verpakkingsmachines mogelijk.
- Zeer productvriendelijk door de lage valhoogtes.
- Intuïtieve touchscreeninterface voor eenvoudige bediening.

# M10i D

Weegmachine

| Specificaties                                | Waarden                             |
|--|-------------------------------------|
| Weegbereik                                   | 0.25 - 5 kg*                        |
| Capaciteit bij 2,5 kg tot                    | 50 stortingen/min*                  |
| Inhoud van de weegbak                        | 4,3 liter                           |
| IP-classificatie                             | IP65                                |
| Luchtverbruik (geconditioneerde droge lucht) | 125 l/min                           |
| Voedingsspanning                             | 3×400V/50Hz/N/GND - 3×220V/60Hz/GND |
| Stroomverbruik                               | 4,15 kW                             |
| Gewicht van de machine                       | 1300 kg                             |

\*Afhankelijk van het product en het afvoersysteem.

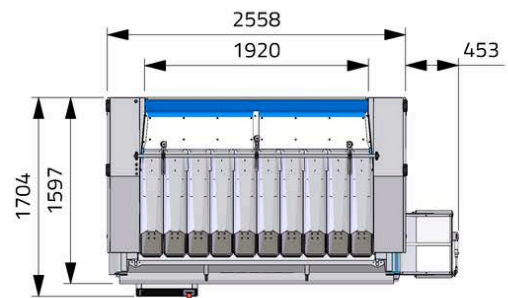
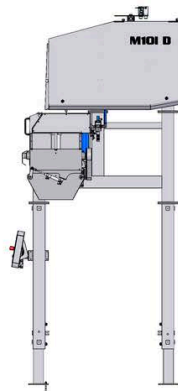
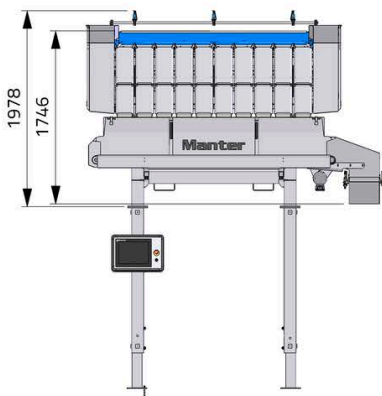

## Manter International B.V.

Phileas Foggstraat 66  
7825 AL Emmen  
Nederland

## Contact

+31 591 626300  
sales@manter.com  
www.manter.com



# M10i D

Pesadoras



La M10i D es una pesadora multicabezal de acero inoxidable especialmente diseñada para productos de tamaño medio a pequeño, como patatas, cebollas, cítricos y coles de Bruselas. Su diseño compacto y versátil la convierte en una excelente opción para una amplia variedad de productos frescos. Equipada con 10 cangilones de pesaje y dosificación desmontables y una cubierta de descarga desmontable, garantiza una limpieza fácil y completa. La M10i D ofrece un rango de pesaje de 250 g a 5 kg y alcanza velocidades de hasta 55 descargas por minuto.

## Características

- Equipada con 10 cangilones de pesaje y dosificación en línea para alta velocidad y precisión.
- Excelentes capacidades de limpieza gracias a componentes extraíbles.
- Diversos sistemas de descarga posibles.
- Posibilidad de combinación con una amplia gama de máquinas de envasado.
- Muy amigable con el producto gracias a la baja altura de caída.
- Interfaz de pantalla táctil intuitiva para un manejo sencillo.

# M10i D

Pesadoras

| Presupuesto                               | Valores                             |
|---|-------------------------------------|
| Rango de pesaje                           | 0.25 - 5 kg*                        |
| Capacidad de 2,5 kg hasta                 | 50 descargas/min*                   |
| Capacidad del cabezal                     | 4,3 litros                          |
| Clasificación IP                          | IP65                                |
| Consumo de aire (aire seco acondicionado) | 125 L/min                           |
| Tensión de alimentación                   | 3×400V/50Hz/N/GND - 3×220V/60Hz/GND |
| Consumo de energía                        | 4,15 kW                             |
| Peso de la máquina                        | 1300 kg                             |

\*Dependiendo del producto y sistema de descarga.

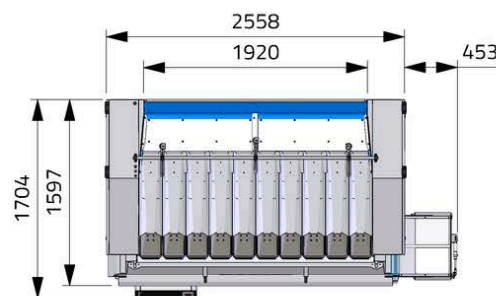
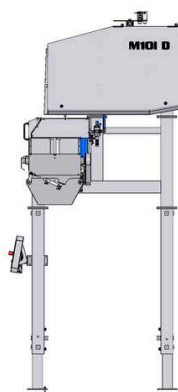
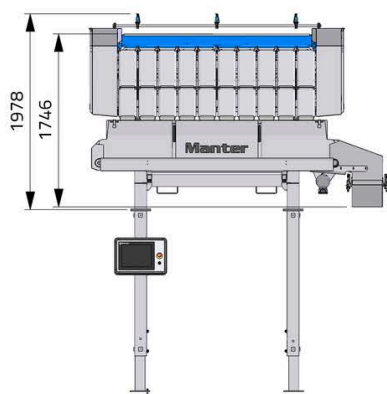

## Manter International B.V.

Phileas Foggstraat 66  
7825 AL Emmen  
Países Bajos

## Contacto

+31 591 626300  
sales@manter.com  
www.manter.com



# M10i D

Waage



Die M10i D ist eine Mehrkopfwage aus Edelstahl, die speziell für mittelgroße bis kleine Produkte wie Kartoffeln, Zwiebeln, Zitrusfrüchte und Rosenkohl entwickelt wurde. Ihr kompaktes und vielseitiges Design macht sie zur idealen Lösung für eine breite Palette frischer Produkte. Ausgestattet mit 10 herausnehmbaren Wiege- und Dosierbehältern sowie einer abnehmbaren Austragshaube ermöglicht sie eine einfache und gründliche Reinigung. Die M10i D verfügt über einen Wiegebereich von 250 g bis 5 kg und erreicht Leistungen von bis zu 55 Abwürfen pro Minute.

## Merkmale

- Ausgestattet mit 10 Wiege- und Dosierbehältern in Linie für hohe Geschwindigkeit und Genauigkeit.
- Hervorragende Reinigungsmöglichkeiten durch abnehmbare Komponenten.
- Verschiedene Austragssysteme möglich.
- Kombination mit vielen Verpackungsmaschinen möglich.
- Sehr produktfreundlich durch geringe Fallhöhen.
- Intuitive Touchscreen-Benutzeroberfläche für einfache Bedienung.

# M10i D

Waage

| Spezifikationen                            | Werte                               |
|--|-------------------------------------|
| Wägebereich                                | 0.25 - 5 kg*                        |
| Kapazität bei 2,5 kg bis zu                | 50 Abwürfe/min*                     |
| Fassungsvermögen des Wiegekopfs            | 4,3 Liter                           |
| IP-Schutzart                               | IP65                                |
| Luftverbrauch (konditionierte Trockenluft) | 125 l/min                           |
| Versorgungsspannung                        | 3×400V/50Hz/N/GND - 3×220V/60Hz/GND |
| Stromverbrauch                             | 4,15 kW                             |
| Gewicht der Maschine                       | 1300 kg                             |

\*Abhängig vom Produkt und vom Entladesystem.

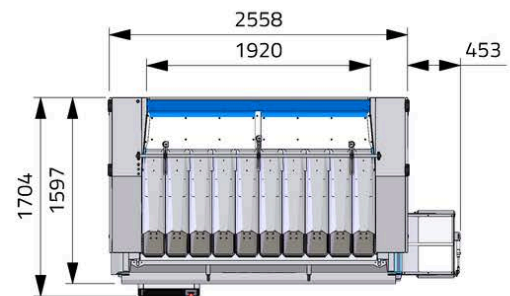
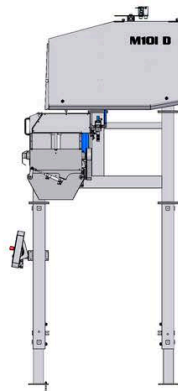
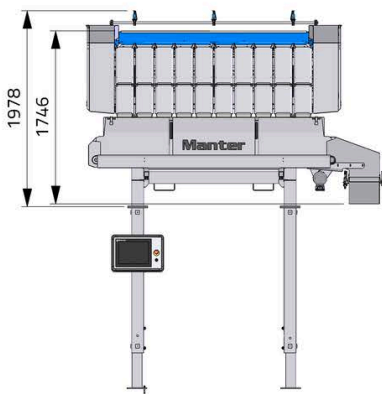

## Manter International B.V.

Phileas Foggstraat 66  
7825 AL Emmen  
Niederlande

## Kontakt

+31 591 626300  
sales@manter.com  
www.manter.com



# M10i D

Peseuses



La M10i D est une peseuse associative en acier inoxydable spécialement conçue pour des produits de taille moyenne à petite, tels que les pommes de terre, les oignons, les agrumes et les choux de Bruxelles. Sa conception compacte et polyvalente en fait un excellent choix pour une large gamme de produits frais. Équipée de 10 bacs de pesage et de dosage amovibles ainsi que d'un capot de décharge amovible, elle garantit un nettoyage facile et complet. La M10i D offre une plage de pesage de 250 g à 5 kg et atteint des cadences allant jusqu'à 55 décharges par minute.

## Caractéristiques

- Équipée de 10 godets de pesage et de dosage en ligne pour une grande vitesse et une haute précision.
- Excellentes possibilités de nettoyage grâce aux composants amovibles.
- Différents systèmes de décharge possibles.
- Combinaison possible avec de nombreuses machines d'emballage.
- Très respectueuse du produit grâce aux faibles hauteurs de chute.
- Interface écran tactile intuitive pour une utilisation facile.

# M10i D

Peseuses

## Caractéristiques

## Valeurs

|  |                                     |
|--|-------------------------------------|
| Plage de pesée                           | 0.25 - 5 kg*                        |
| Capacité de 2,5 kg jusqu'à               | 50 déversements/min*                |
| Capacité du godet                        | 4,3 litres                          |
| Indice de protection IP                  | IP65                                |
| Consommation d'air (air sec conditionné) | 125 L/min                           |
| Tension d'alimentation                   | 3×400V/50Hz/N/GND - 3×220V/60Hz/GND |
| Consommation d'énergie                   | 4,15 kW                             |
| Poids de la machine                      | 1300 kg                             |

\*Selon le produit et le système de refolement.

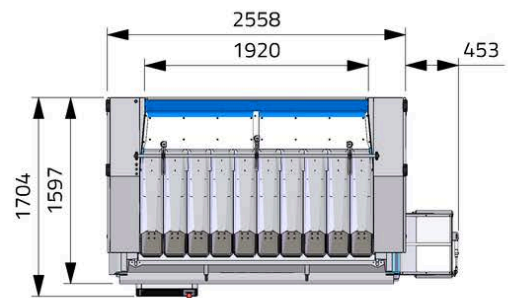
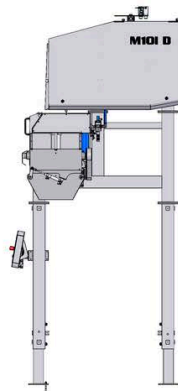
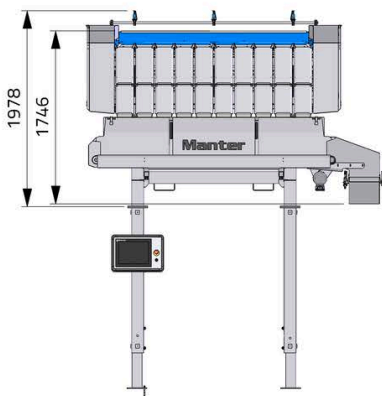

## Manter International B.V.

Phileas Foggstraat 66  
7825 AL Emmen  
Pays-Bas

## Contact

+31 591 626300  
sales@manter.com  
www.manter.com

