

Bag Placer

Packaging machine

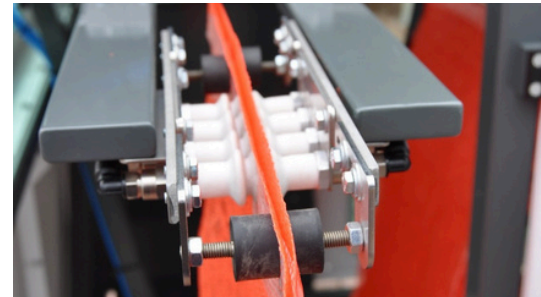

The Bag Placer is designed to efficiently place individual bags onto the filling head of the SemiPack. It can handle various different bags such as mesh, burlap or paper. An arm with suction cups picks up a bag from the wicket pins and placed underneath the filling hole, all movements are perfectly synchronized with the semi-automatic bagger to ensure seamless operation and timing. The carousel bag magazine allows for easy loading while the machine is in operation, each magazine can hold \pm 250 bags. A SemiPack+ can be combined with a Bag Placer to convert them into an AutoPack, increasing capacity to up to 15 bags per minut of 25 kg.

Features

- Automatic placement of mesh, paper, poly, and burlap bags with plastic strip
- Dual 250-bag magazines for uninterrupted operation
- Cuts labor costs significantly
- User-friendly touchscreen
- Vibrating belt gently settles product
- Combine with SemiPack+ for full AutoPack system

Options

- Quick-change heads for paper and mesh bags

Bag Placer

Packaging machine

Specifications	Values
Packing range	10 - 25 kg*
Bag width	450 - 620 mm
Bag height	560 - 800 mm
Capacity at 25kg up to	12 bags/min*
IP-rating	IP54
Air consumption (conditioned dry air)	250 L/min
Supply voltage	3x 400V/50Hz+N+GND / 3x220v60Hz+GND
Power consumption	4,5 kW
Weight of the machine	1550 kg

*Depending on product, packaging type and other possible factors.



Manter International B.V.

Phileas Foggstraat 66
7825 AL Emmen
The Netherlands

Contact

+31 591 626300
sales@manter.com
www.manter.com



Bag Placer

Verpakkingsmachine

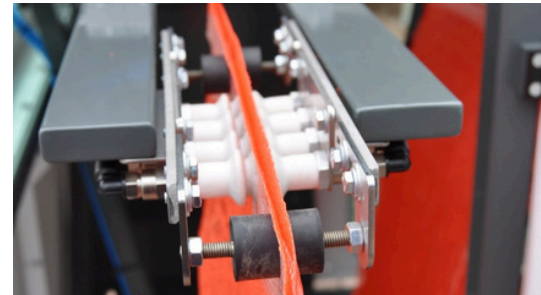

De Bag Placer is ontworpen om individuele zakken efficiënt op de vulmond van de SemiPack te plaatsen. De machine kan verschillende soorten zakken verwerken, zoals netzakken, jute zakken of papieren zakken. Een arm met zuignappen pakt een zak van de wicketpinnen en plaatst deze onder de vulopening. Alle bewegingen zijn perfect gesynchroniseerd met de semi-automatische zakkenvuller om een naadloze werking en timing te garanderen. Het carrouselmagazijn maakt het mogelijk om eenvoudig zakken bij te vullen terwijl de machine in bedrijf is; elk magazijn kan circa 250 zakken bevatten. Een SemiPack+ kan worden gecombineerd met een Bag Placer om deze om te bouwen tot een AutoPack, waarmee de capaciteit wordt verhoogd tot maximaal 15 zakken per minuut van 25 kg.

Functies

- Automatische plaatsing van gaas-, papier-, polyethyleen- en jutezakken met plastic strip.
- Dubbele magazijnen met 250 zakken voor ononderbroken werking
- Verlaagt de arbeidskosten aanzienlijk.
- Gebruiksvriendelijk touchscreen
- De trilband zorgt ervoor dat het product zich voorzichtig positioneert.
- Combineer met SemiPack+ voor een compleet AutoPack-systeem.

Opties

- Snelwisselkoppen voor papieren en meshzakken

Bag Placer

Verpakkingsmachine

Specificaties	Waarden
Verpakkingsbereik	10 - 25 kg*
Zakbreedte	450 - 620 mm
Zakhoogte	560 - 800 mm
Capaciteit bij 25 kg tot	12 zakken/min*
IP-classificatie	IP54
Luchtverbruik (geconditioneerde droge lucht)	250 l/min
Voedingsspanning	3x 400V/50Hz+N+GND / 3x220v60Hz+GND
Stroomverbruik	4,5 kW
Gewicht van de machine	1550 kg

*Afhankelijk van het product, het type verpakking en andere mogelijke factoren.

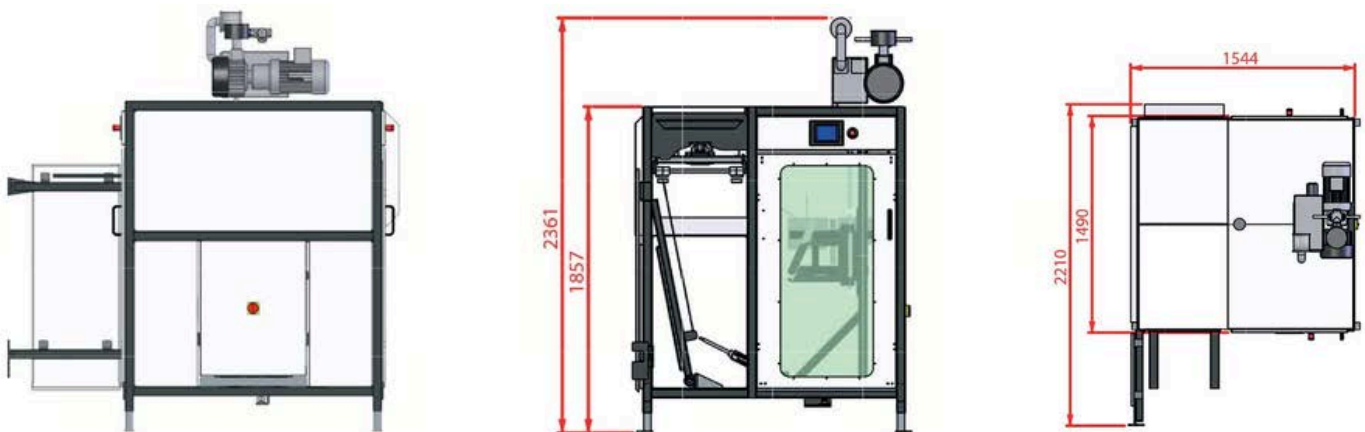

Manter International B.V.

Phileas Foggstraat 66
7825 AL Emmen
Nederland

Contact

+31 591 626300
sales@manter.com
www.manter.com



Bag Placer

Máquina de embalaje

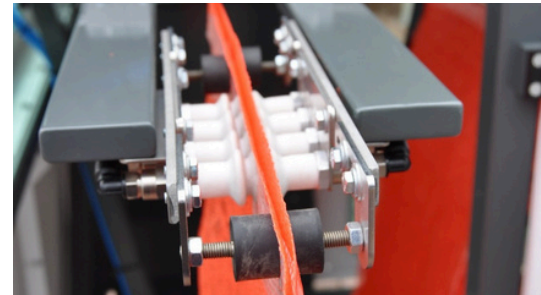

El Bag Placer está diseñado para colocar de manera eficiente sacos individuales en la boca de llenado de la SemiPack. Puede manejar diferentes tipos de sacos, como sacos de malla, arpillera o papel. Un brazo con ventosas toma un saco de los pines wicket y lo coloca debajo de la abertura de llenado. Todos los movimientos están perfectamente sincronizados con la ensacadora semiautomática para garantizar un funcionamiento fluido y preciso. El carrusel de almacenamiento permite una fácil carga mientras la máquina está en funcionamiento; cada cargador puede contener aproximadamente 250 sacos. Una SemiPack+ puede combinarse con un Bag Placer para convertirla en una AutoPack, aumentando la capacidad hasta 15 sacos por minuto de 25 kg.

Características

- Colocación automática de sacos de malla, papel, polietileno y arpillera con tira de plástico.
- Cargadores duales de 250 sacos para un funcionamiento ininterrumpido
- Reduce significativamente los costos laborales
- Pantalla táctil fácil de usar
- La correa vibratoria asienta suavemente el producto.
- Combínalo con SemiPack+ para un sistema AutoPack completo

Opciones

- Cabezales de cambio rápido para bolsas de papel y malla

Bag Placer

Máquina de embalaje

Presupuesto	Valores
Rango de embalaje	10 - 25 kg*
Ancho del saco	450 - 620 mm
Altura del saco	560 - 800 mm
Capacidad a 25kg hasta	12 sacos/min*
Clasificación IP	IP54
Consumo de aire (aire seco acondicionado)	250 L/min
Tensión de alimentación	3x 400V/50Hz+N+GND / 3x220v60Hz+GND
Consumo de energía	4,5 kW
Peso de la máquina	1550 kg

*Dependiendo del producto, tipo de embalaje y otros posibles factores.

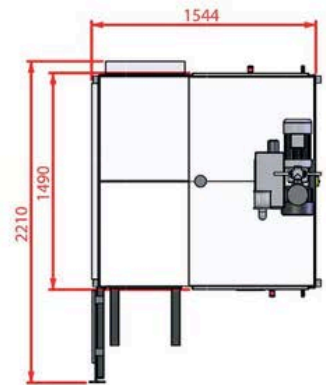
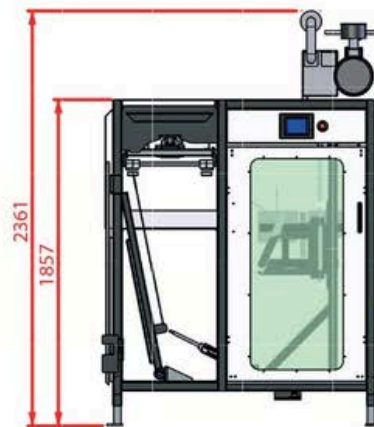
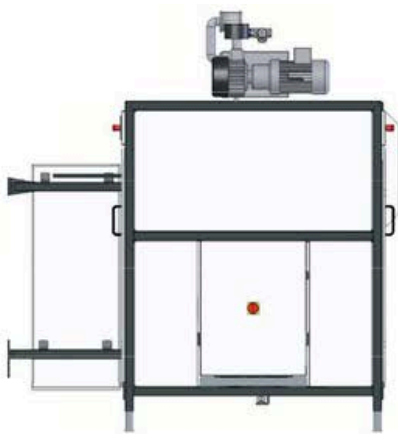

Manter International B.V.

Phileas Foggstraat 66
7825 AL Emmen
Países Bajos

Contacto

+31 591 626300
sales@manter.com
www.manter.com



Bag Placer

Verpackungsmaschine

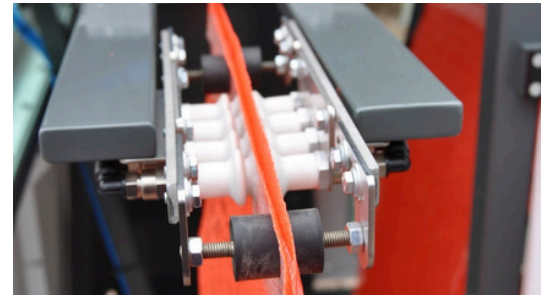

Der Bag Placer wurde entwickelt, um einzelne Säcke effizient auf den Füllstutzen der SemiPack zu platzieren. Die Maschine kann verschiedene Sacktypen verarbeiten, wie Netzsäcke, Jutesäcke oder Papiersäcke. Ein Arm mit Saugnäpfen nimmt einen Sack von den Wicket-Pins auf und positioniert ihn unter der Füllöffnung. Alle Bewegungen sind perfekt mit der halbautomatischen Absackmaschine synchronisiert, um einen reibungslosen Ablauf und exaktes Timing zu gewährleisten. Das Karussellmagazin ermöglicht ein einfaches Nachladen während des Betriebs; jedes Magazin kann etwa 250 Säcke aufnehmen. Eine SemiPack+ kann mit einem Bag Placer kombiniert werden, um sie in eine AutoPack umzuwandeln und die Kapazität auf bis zu 15 Säcke pro Minute à 25 kg zu erhöhen.

Merkmale

- Automatische Platzierung von Netz-, Papier-, Polyethylen- und Jutesäcken mit Kunststoffstreifen
- Zwei Magazine mit jeweils 250 Säcken für einen unterbrechungsfreien Betrieb
- Senkt die Arbeitskosten erheblich
- Benutzerfreundlicher Touchscreen
- Vibrationsband legt das Produkt schonend ab
- Kombinierbar mit der SemiPack+ für ein vollständiges AutoPack-System

Optionen

- Schnellwechselköpfe für Papier- und Netzbeutel

Bag Placer

Verpackungsmaschine

Spezifikationen	Werte
Verpackungsbereich	10 - 25 kg*
Sackhöhe	450 - 620 mm
Sackbreite	560 - 800 mm
Kapazität bei 25 kg bis zu	12 Säcke/Min.*
IP-Schutzart	IP54
Luftverbrauch (konditionierte Trockenluft)	250 l/min
Versorgungsspannung	3x 400V/50Hz+N+GND / 3x220v60Hz+GND
Stromverbrauch	4,5 kW
Gewicht der Maschine	1550 kg

*Abhängig vom Produkt, der Verpackungsart und anderen möglichen Faktoren.

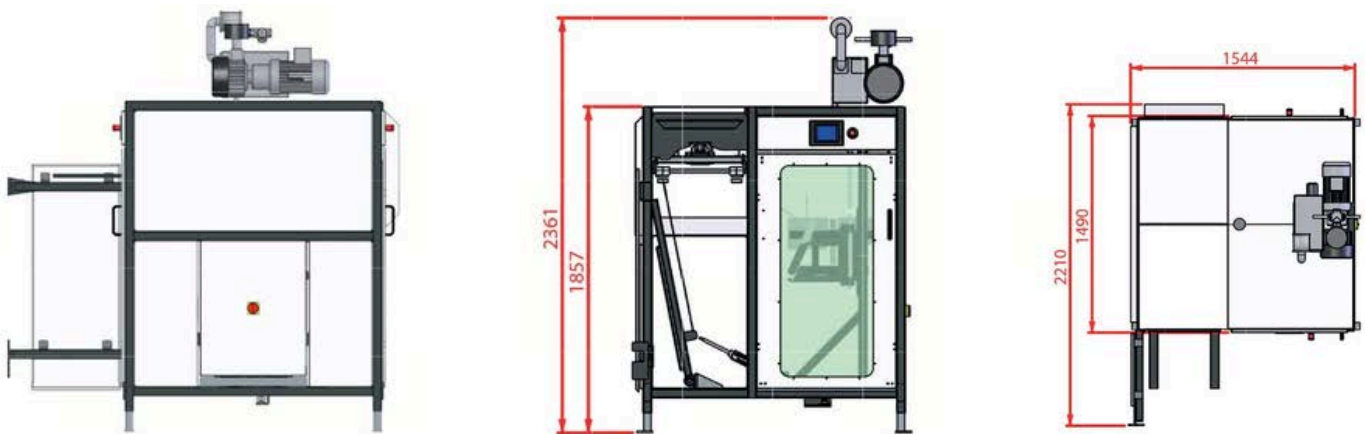

Manter International B.V.

Phileas Foggstraat 66
7825 AL Emmen
Niederlande

Kontakt

+31 591 626300
sales@manter.com
www.manter.com



Bag Placer

Machine d'emballage

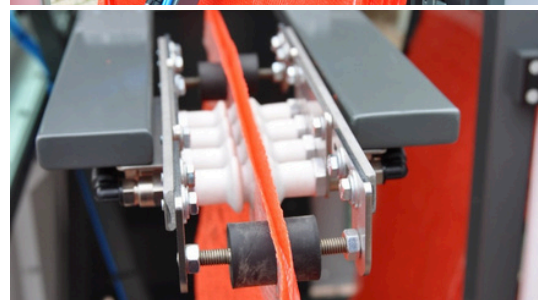

Le Bag Placer est conçu pour positionner efficacement des sacs individuels sur la tête de remplissage de la SemiPack. Il peut traiter différents types de sacs, tels que des sacs en filet, en toile de jute ou en papier. Un bras équipé de ventouses prélève un sac des broches wicket et le place sous l'ouverture de remplissage. Tous les mouvements sont parfaitement synchronisés avec l'ensacheuse semi-automatique afin de garantir un fonctionnement fluide et précis. Le magasin rotatif permet un chargement facile pendant le fonctionnement de la machine ; chaque magasin peut contenir environ 250 sacs. Une SemiPack+ peut être combinée avec un Bag Placer pour être transformée en AutoPack, augmentant ainsi la capacité jusqu'à 15 sacs par minute de 25 kg.

Caractéristiques

- Placement automatique des sacs en filet, papier, polyéthylène et toile de jute avec bande plastique
- Deux chargeurs de 250 sacs pour un fonctionnement ininterrompu
- Réduit considérablement les coûts de main-d'œuvre
- Écran tactile convivial
- La bande vibrante permet de tasser délicatement le produit
- À combiner avec SemiPack+ pour un système AutoPack complet

Options

- Têtes à changement rapide pour sacs en papier et en filet

Bag Placer

Machine d'emballage

Caractéristiques	Valeurs
Gamme d'emballage	10 - 25 kg
Largeur du sac	450 - 620 mm
Hauteur du sac	560 - 800 mm
Capacité à 25 kg jusqu'à	12 sacs/min*
Indice de protection IP	IP54
Consommation d'air (air sec conditionné)	250 L/min
Tension d'alimentation	3x 400V/50Hz+N+GND / 3x220v60Hz+GND
Consommation électrique	4,5 kW
Poids de la machine	1550 kg

*Selon le produit, le type d'emballage et d'autres facteurs possibles.

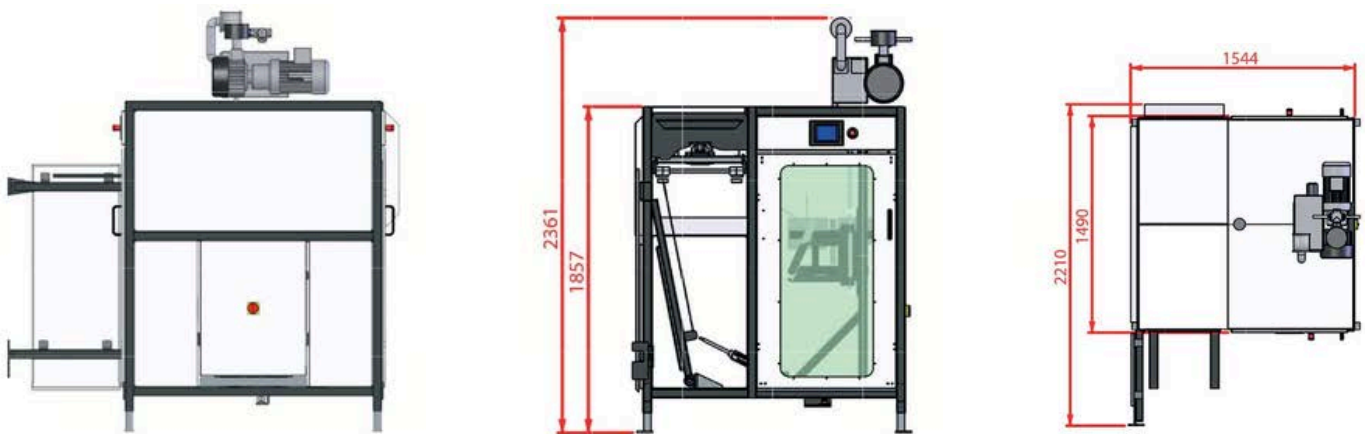

Manter International B.V.

Phileas Foggstraat 66
7825 AL Emmen
Pays-Bas

Contact

+31 591 626300
sales@manter.com
www.manter.com

