

2004 A

Weighing machine



The 2004 A is a stainless steel linear weigher, specially designed for products such as potatoes, onions, beets, and citrus fruits. This entry-level, compact weigher is ideal for smaller packing facilities where capacity is not the main priority. It offers reliable, medium-speed, and accurate weighing for both fresh produce and processed vegetables. The 2004 A has a weighing range of 0.5 to 5 kg and can reach speeds of up to 24 drops per minute. Its versatile design makes it a practical solution for a wide variety of products.

Features

- Equipped with 2 weighing buckets for weights from 0.5 to 5 kg.
- Each bucket features two vibrating lanes.
- Various discharge systems are available.
- Can be combined with a wide range of packaging machines.
- Intuitive touchscreen interface for easy operation.

2004 A

Weighing machine

| Specifications | Values |
|---------------------------------------|-------------------------------------|
| Weighing range | 0.5 - 5 kg* |
| Capacity at 1kg up to | 24 drops/min* |
| Capacity of the bucket | 16 ltr |
| IP-rating | IP54 |
| Air consumption (conditioned dry air) | 100 L/min |
| Supply voltage | 3×400V/50Hz/N/GND - 3×220V/60Hz/GND |
| Power consumption | 1.6 kW |
| Weight of the machine | 300 kg |

*Depending on product and discharge system.

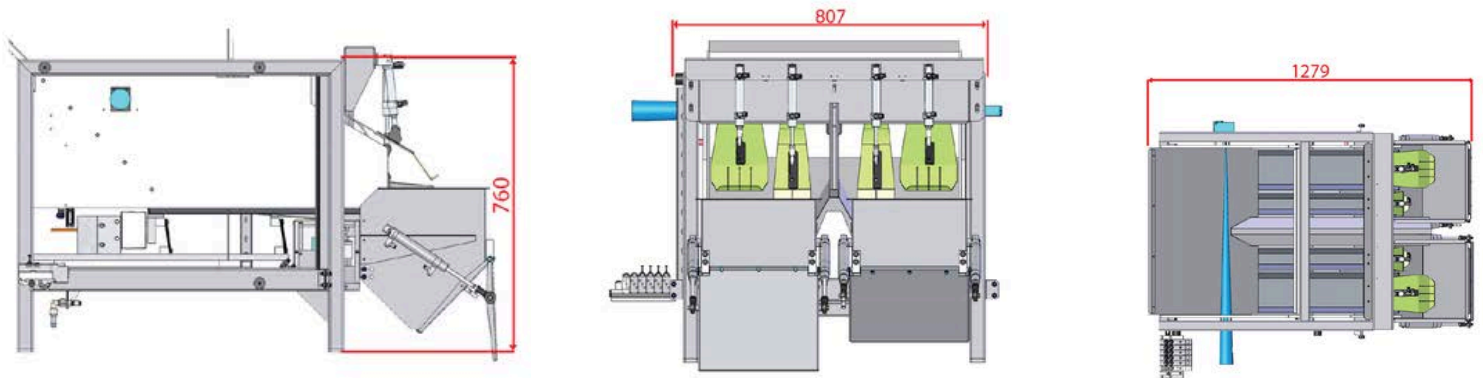

Manter International B.V.

Phileas Foggstraat 66
7825 AL Emmen
The Netherlands

Contact

+31 591 626300
sales@manter.com
www.manter.com



2004 A

Weegmachine



De 2004 A is een lineaire weger van roestvrij staal, speciaal ontworpen voor producten zoals aardappelen, uien, bieten en citrusvruchten. Deze instapmodel, compacte weger is ideaal voor kleinere verpakkingsfaciliteiten waar capaciteit niet de belangrijkste prioriteit is. Hij biedt betrouwbaar, middelmatig snel en nauwkeurig wegen voor zowel verse producten als verwerkte groenten. Het weegbereik van de 2004 A loopt van 0,5 tot 5 kg, met snelheden tot 24 stortingen per minuut. Dankzij het veelzijdige ontwerp is het een praktische oplossing voor een breed scala aan producten.

Funcities

- Uitgerust met 2 weegbakken voor gewichten van 0,5 tot 5 kg.
- Elke weegbak voorzien van twee trilbanen voor efficiënte vulling.
- Verschillende lossingssystemen beschikbaar.
- Combinaties met een breed scala aan verpakkingsmachines mogelijk.
- Intuïtieve touchscreeninterface voor eenvoudige bediening.

2004 A

Weegmachine

| Specificaties | Waarden |
|--|-------------------------------------|
| Weegbereik | 0,5 - 5 kg* |
| Capaciteit bij 1 kg tot | 24 stortingen/min* |
| Inhoud van de weegbak | 16 liter |
| IP-classificatie | IP54 |
| Luchtverbruik (geconditioneerde droge lucht) | 100 l/min |
| Voedingsspanning | 3×400V/50Hz/N/GND - 3×220V/60Hz/GND |
| Stroomverbruik | 1,6 kW |
| Gewicht van de machine | 300 kg |

*Afhankelijk van het product en het afvoersysteem.

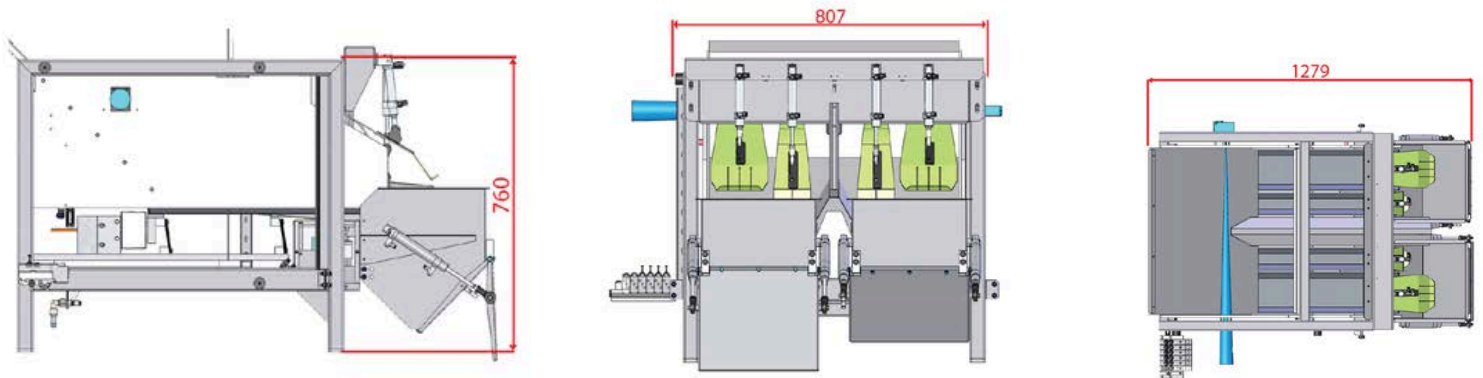

Manter International B.V.

Phileas Foggstraat 66
7825 AL Emmen
Nederland

Contact

+31 591 626300
sales@manter.com
www.manter.com



2004 A

Pesadoras



La 2004 A es una pesa lineal de acero inoxidable, diseñada especialmente para productos como patatas, cebollas, remolachas y cítricos. Este modelo de entrada compacto es ideal para instalaciones de envasado pequeñas donde la capacidad no es la prioridad principal. Ofrece pesaje fiable, a velocidad media y preciso tanto para productos frescos como verduras procesadas. La 2004 A tiene un rango de pesaje de 0.5 a 5kg y alcanza velocidades de hasta 24 descargas por minuto. Su diseño versátil la convierte en una solución práctica para una amplia variedad de productos.

Características

- Equipada con 2 cangilones de pesaje para pesos de 0,5 a 5 kg.
- Cada cangilón cuenta con dos carriles vibratorios para un llenado eficiente.
- Diversos sistemas de descarga disponibles.
- Posibilidad de combinación con una amplia gama de máquinas de envasado.
- Interfaz de pantalla táctil intuitiva para un manejo sencillo.

2004 A

Pesadoras

| Presupuesto | Valores |
|---|-------------------------------------|
| Rango de pesaje | 0,5 - 5 kg* |
| Capacidad de 1 kg hasta | 24 descargas/min* |
| Capacidad de los cangilones | 16 litros |
| Clasificación IP | IP54 |
| Consumo de aire (aire seco acondicionado) | 100 L/min |
| Tensión de alimentación | 3×400V/50Hz/N/GND - 3×220V/60Hz/GND |
| Consumo de energía | 1,6 kW |
| Peso de la máquina | 300 kg |

*Dependiendo del producto y sistema de descarga.

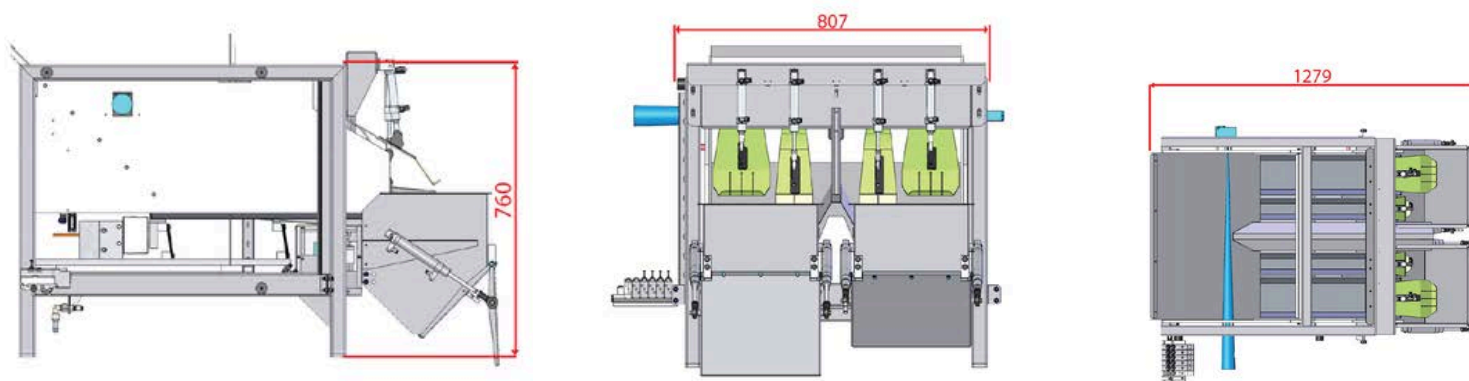

Manter International B.V.

Phileas Foggstraat 66
7825 AL Emmen
Países Bajos

Contacto

+31 591 626300
sales@manter.com
www.manter.com



2004 A

Waage



Die 2004 A ist eine lineare Waage aus Edelstahl, speziell für Produkte wie Kartoffeln, Zwiebeln, Rüben und Zitrusfrüchte entwickelt. Dieses kompakte Einstiegsmodell ist ideal für kleinere Verpackungsbetriebe, bei denen die Kapazität nicht die oberste Priorität hat. Sie bietet zuverlässiges, mittel-schnelles und genaues Wiegen für sowohl frische als auch verarbeitete Gemüseprodukte. Der Wiegebereich der 2004 A liegt bei 0,5 bis 5 kg, mit Geschwindigkeiten von bis zu 24 Abwürfen pro Minute. Das vielseitige Design macht sie zu einer praktischen Lösung für eine Vielzahl von Produkten.

Merkmale

- Ausgestattet mit 2 Wiegebehältern für Gewichte von 0,5 bis 5 kg.
- Jeder Wiegebehälter mit zwei Vibrationsbahnen für effizientes Befüllen.
- Verschiedene Austragsysteme verfügbar.
- Kombination mit einer Vielzahl von Verpackungsmaschinen möglich.
- Intuitive Touchscreen-Benutzeroberfläche für einfache Bedienung.

2004 A

Waage

| Spezifikationen | Werte |
|--|-------------------------------------|
| Wägebereich | 0,5 - 5 kg* |
| Kapazität bei 1 kg bis zu | 24 Abwürfe/Min* |
| Fassungsvermögen des Wiegekopfs | 16 Liter |
| IP-Schutzart | IP54 |
| Luftverbrauch (konditionierte Trockenluft) | 100 l/min |
| Versorgungsspannung | 3×400V/50Hz/N/GND - 3×220V/60Hz/GND |
| Stromverbrauch | 1,6 kW |
| Gewicht der Maschine | 300 kg |

*Abhängig vom Produkt und vom Entladesystem.

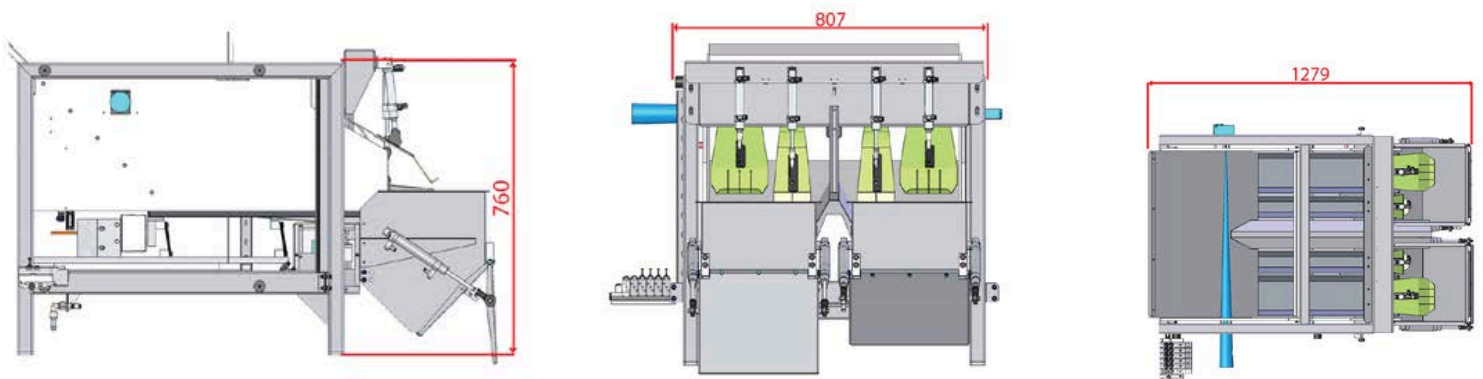

Manter International B.V.

Phileas Foggstraat 66
7825 AL Emmen
Niederlande

Kontakt

+31 591 626300
sales@manter.com
www.manter.com



2004 A

Peseuses



La 2004 A est une peseuse linéaire en acier inoxydable, spécialement conçue pour des produits tels que pommes de terre, oignons, betteraves et agrumes. Ce modèle d'entrée compact est idéal pour les petites installations d'emballage où la capacité n'est pas la priorité principale. Elle offre un pesage fiable, à vitesse moyenne et précis pour produits frais et légumes transformés. La 2004 A offre une plage de pesée de 0,5 à 5 kg et peut atteindre des vitesses allant jusqu'à 24 déversements par minute. Son design polyvalent en fait une solution pratique pour une grande variété de produits.

Caractéristiques

- Équipée de 2 godets de pesage pour des poids de 0,5 à 5 kg.
- Chaque godet dispose de deux voies vibrantes pour un remplissage efficace.
- Différents systèmes de décharge possibles.
- Combinaison possible avec une large gamme de machines d'emballage.
- Interface écran tactile intuitive pour une utilisation facile.

2004 A

Peseuses

| Caractéristiques | Valeurs |
|--|-------------------------------------|
| Plage de pesée | 0,5 - 5 kg* |
| Capacité à 1 kg jusqu'à | 24 déversements/min* |
| Capacité du godet | 16 litres |
| Indice de protection IP | IP54 |
| Consommation d'air (air sec conditionné) | 100 L/min |
| Tension d'alimentation | 3×400V/50Hz/N/GND - 3×220V/60Hz/GND |
| Consommation d'énergie | 1,6 kW |
| Poids de la machine | 300 kg |

*Selon le produit et le système de refolement.

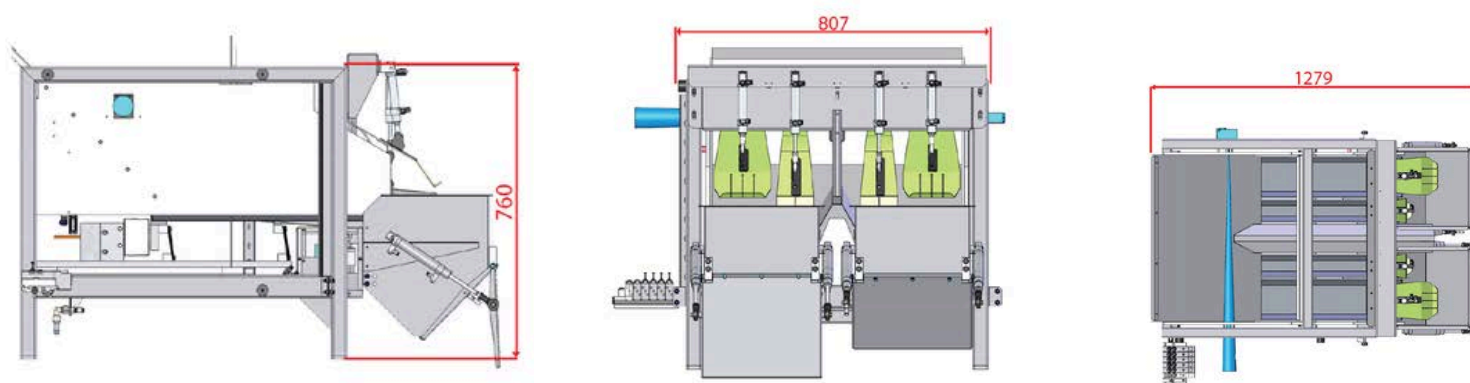

Manter International B.V.

Phileas Foggstraat 66
7825 AL Emmen
Pays-Bas

Contact

+31 591 626300
sales@manter.com
www.manter.com

