

SemiPack

Packaging machine



NL

- Hoge snelheid half automatische verpakker voor enkele net-, jute- en papieren zakken.
- Te gebruiken in combinatie met de Bagplacer en Bagplacer HS.
- Verschillende extra sluitopties mogelijk zoals Hamer of Kwiklok.
- Te combineren met alle weegmachines.
- Eenvoudige bediening middels touchscreen.

DE

- Hohe geschwindigkeit Halb-automatisch Verpackungsmaschine für einzelne Beutel wie Jute, Papier und Netz.
- Zu gebrauchen in kombination mit Bagplacer oder Bagplacer HS.
- Verschiedene schliessmöglichkeiten wie Hamer oder Kwiklok.
- Zu kombinieren mit allen Arten Wiegenmaschinen.
- Zu bedienen mit Touchscreen.

EN

- High Speed Semi-automatic bagger for single net, hessian and paper bags.
- To be used in combination with Bagplacer or Bagplacer HS.
- Different closing options possible like hamer or kwiklok.
- To combine with all kinds of weighing systems.
- User friendly touchscreen.

SemiPack

Packaging machine

NL Specificaties:	DE Spezifikationen:	EN Specifications:	
Verpakkingsbereik:	Verpackungsbereich:	Packing range:	5 - 50 kg*
Zakbreedte	Breite des Beutels:	Bag width:	450 - 600 mm
Zakhoogte	Höhe des Beutels:	Bag height:	560 - 1100 mm
Capaciteit bij 25kg tot:	Leistung bei 25kg bis zu:	Capacity at 25kg up to:	18 bags/min
IP-beschermingsklasse	IP-Schutzklasse	IP-rating	IP54
Lucht consumptie: (geconditioneerde droge lucht)	Luftverbrauch: (konditionierte trockene Luft)	Air consumption: (conditioned dry air)	50 L/min
Voedingsspanning:	Spannungsdaten:	Supply voltage	3x 400V/50Hz+N+GND²
Stroomverbruik:	Anschlusswert:	Powerconsumption:	5,5 kW
Gewicht van de machine:	Gewicht der Maschine:	Weight of the machine:	1300 kg

¹ Depending on the product, packaging material and chosen filling opening.

² 3x 220 Volt 60/Hz + GND optional

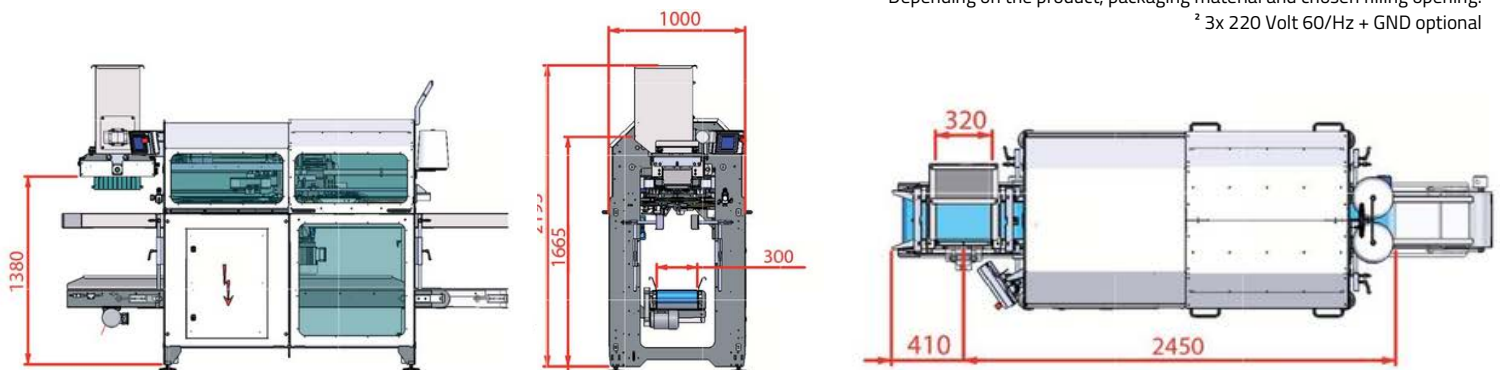

Manter International B.V.

P.O. Box 2124 NL
7801 CC Emmen
The Netherlands

Office

Phileas Foggstraat
66 7825 AL Emmen
The Netherlands

Contact

+31 591 626300
sales@manter.com
www.manter.com

