

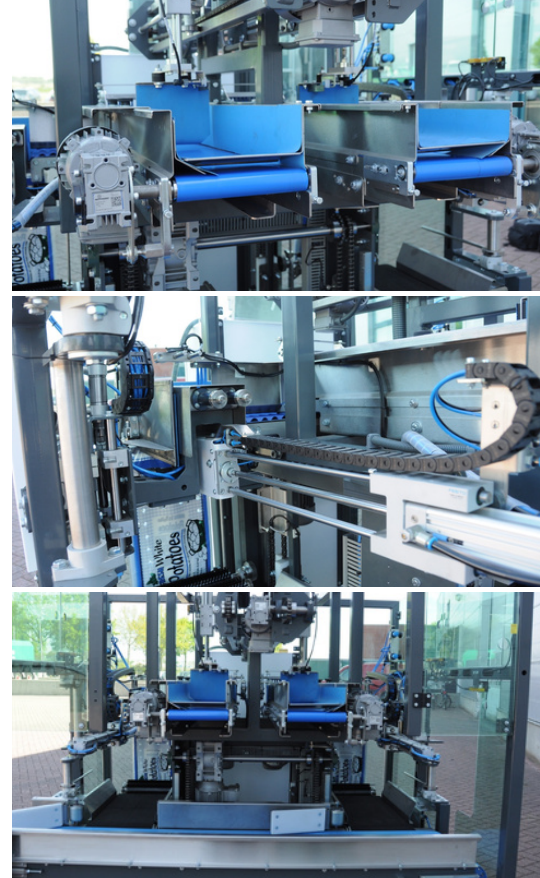

Double Wicket Bagger SF

Packaging machine



NL

- Verpakkingsmachine voor voorgefabriceerde beugelzakken.
- Dubbele capaciteit, 2 wicketbaggers in 1 frame. Gemakkelijke aansluiting op weger met dubbel afvoersysteem.
- Voorzien van een borstel om val en impact tijdens het vullen te reduceren. Voorkomt beschadiging van het product.
- Verschillende verpakkingsmaterialen mogelijk. Uit te voeren met Kwik Lok of tapersluitkop.
- Eenvoudige bediening middels touchscreen.

DE

- Verpackungsmaschine für vorgefertigte Beuteln von eine Wicket.
- Mit doppelter Kapazität, zwei wicket-baggers in einem Rahmen. Einfacher Anschluss an Waagen mit Doppel-Drainage.
- Ausgeführt mit eine Bürste um fallhöhe und impact zu reduzieren wenn befüllt wird. Verhindert Schäden am Produkt.
- Unterschiedliche Verpackungsmaterialien möglich. Aus zu führen mit Kwik Lok oder taper Schließ Köpf.
- Zu bedienen mittels Touchscreen.

EN

- Packing machine for prefabricated wicketbags.
- Double capacity, two wicketbaggers in one frame. Easy joining with weigher with a double discharge system.
- Equipped with a brush to reduce drop and impact during filling.
- Different packaging materials possible. Can be equipped with Kwik Lok or taper closing head.
- User friendly touchscreen.



Double Wicket Bagger SF

Packaging machine

NL Specificaties:	DE Spezifikationen:	EN Specifications:	
Verpakkingsbereik:	Verpackungsbereich:	Packing range:	1 - 3 kg*
Zakbreedte:	Breite des Beutels:	Bag width:	200 - 340 mm
Zakhoogte:	Höhe des Beutels:	Bag height:	400 - 690mm
Capaciteit bij 2.5kg tot	Leistung mit 2.5kg bis zu:	Capacity at 2.5kg up to:	30 bags/min*
IP-beschermingsklasse	IP-Schutzklasse	IP-rating	IP54
Lucht consumptie: (geconditioneerde droge lucht)	Luftverbrauch: (konditionierte trockene Luft)	Air consumption: (conditioned dry air)	400 L/min
Voedingsspanning:	Spannungsdaten:	Supply voltage	3 x 400V/50Hz+N+GND
Stroomverbruik:	Anschlusswert:	Powerconsumption:	3.6 kW
Gewicht van de machine:	Gewicht der Maschine:	Weight of the machine:	650 kg

* Afhankelijk van product.
Abhängig von Produkt.
Depends on product.

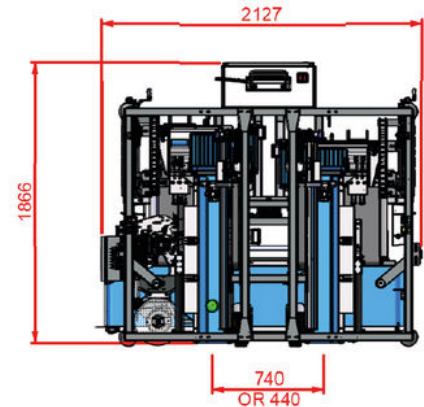
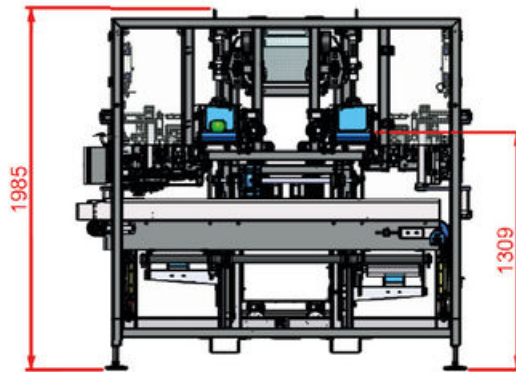
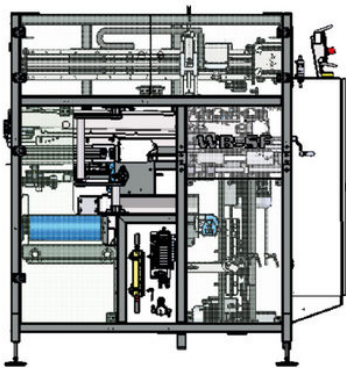

Manter International B.V.

P.O. Box 2124 NL
7801 CC Emmen
The Netherlands

Office

Phileas Foggstraat
66 7825 AL Emmen
The Netherlands

Contact

+31 591 626300
sales@manter.com
www.manter.com

