



Double Wicket Bagger

Packaging machine



NL

- Verpakkingsmachine voor voorgefabriceerde beugelzakken.
- Dubbele capaciteit, 2 wicket baggers in 1 frame.
- Gemakkelijke aansluiting op weger met dubbel afvoersysteem.
- Verschillende verpakkingsmaterialen mogelijk.
- Uit te voeren met verschillende sluitkoppen.
- Eenvoudige bediening middels touchscreen.

DE

- Verpackungsmaschine für vorgefertigte Beuteln von eine Wicket.
- Mit doppelter Kapazität, 2 wicket baggers in einem Rahmen.
- Einfacher Anschluss an Waagen mit Doppel-Drainage.
- Unterschiedliche Verpackungsmaterialien möglich.
- Aus zu führen mit verschiedene Schließen Köpfe.
- Zu bedienen mittels Touchscreen.

EN

- Packing machine for prefabricated wicket-bags.
- Double capacity, 2 wicket baggers in 1 frame.
- Easy joining with weigher with double discharge system.
- Different packaging materials possible.
- Can be equipped with different kinds of closing heads.
- User friendly touchscreen.

Double Wicket Bagger

Packaging machine

NL Specificaties:	DE Spezifikationen:	EN Specifications:	
Verpakkingsbereik:	Verpackungsbereich:	Packing range:	1 - 10 kg*
Zakbreedte:	Breite des Beutels:	Bag width:	220 - 380 mm
Zakhoogte:	Höhe des Beutels:	Bag height:	400 - 690mm
Capaciteit bij 2.5kg tot	Leistung mit 2.5kg bis zu:	Capacity at 2.5kg up to:	56 bags/min*
IP-beschermingsklasse	IP-Schutzklasse	IP-rating	IP54
Lucht consumptie: (geconditioneerde droge lucht)	Luftverbrauch: (konditionierte trockene Luft)	Air consumption: (conditioned dry air)	400 L/min
Voedingsspanning:	Spannungsdaten:	Supply voltage	3 x 400V/50Hz+N+GND
Stroomverbruik:	Anschlusswert:	Powerconsumption:	4.8 kW
Gewicht van de machine:	Gewicht der Maschine:	Weight of the machine:	650 kg

* Afhankelijk van product.
Abhängig von Produkt.
Depends on product.

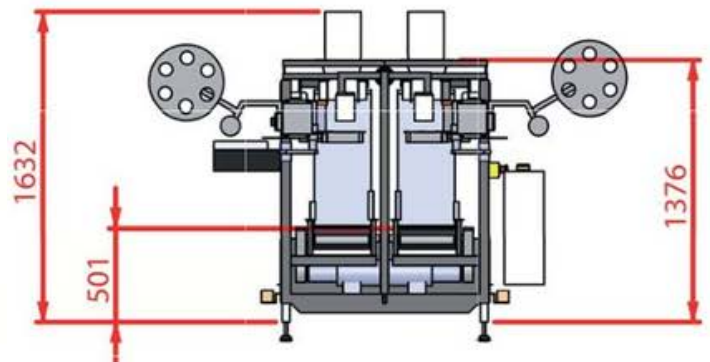
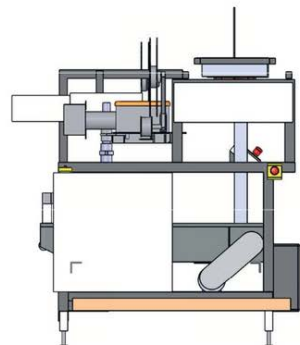
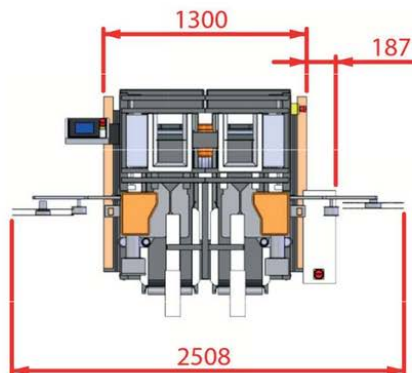

Manter International B.V.

P.O. Box 2124 NL
7801 CC Emmen
The Netherlands

Office

Phileas Foggstraat
66 7825 AL Emmen
The Netherlands

Contact

+31 591 626300
sales@manter.com
www.manter.com

