

AutoMesh

Packaging machine

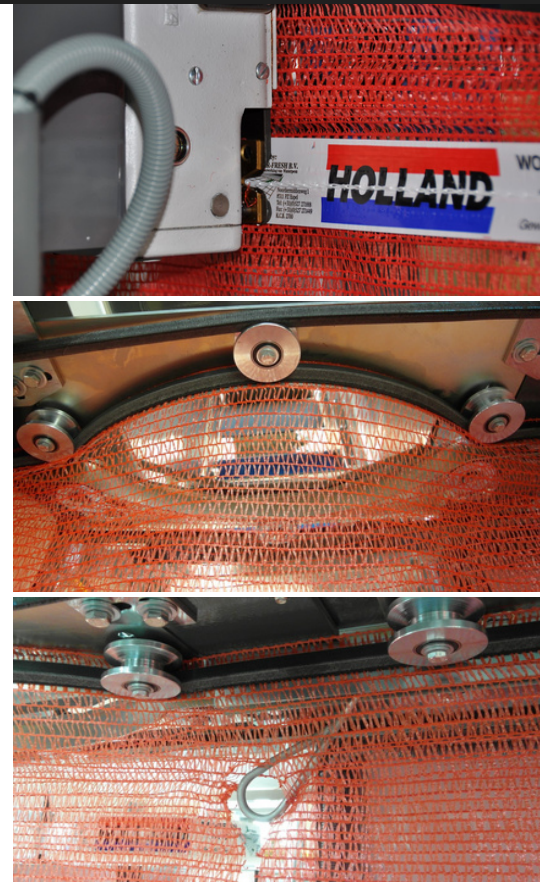

NL

- Volautomatische verpakkingsmachine voor netzakken van de rol.
- Standaard met open/dicht vulopening voor grote producten.
- Zakken worden gesloten middels een industriële naaimachine.
- Te combineren met verschillende wegers.
- Eenvoudige bediening via touchscreen.

DE

- Vollautomatische Verpackungsmaschine für Raschelsäcke von der Rolle.
- Standard mit mit Offen/ Dicht Füllöffnung für große Produkte.
- Säcke werden geschlossen mit einem Industrielle Nämaschine.
- Zu kombinieren mit verschiedene Waagen.
- Einfache Bedienung mittels Touchscreen.

EN

- Fully automatic bagging machine for net-bags from a roll.
- Standard with with open/close filling hole for large products.
- Bags are closed by an industrial stitching-machine.
- Combinations with many weighing machines possible.
- User-friendly touchscreen.

AutoMesh

Packaging machine

NL Specificaties:	DE Spezifikationen:	EN Specifications:	
Verpakkingsbereik:	Verpackungsbereich:	Packing range:	5 - 25 kg*
Zakbreedte:	Breite des Beutels:	Bag width:	350 - 600 mm
Zakhoogte:	Höhe des Beutels:	Bag height:	420 - 800 mm
Capaciteit bij 5kg tot	Leistung mit 5kg bis zu:	Capacity at 5kg up to:	24 bags/min*
IP-beschermingsklasse	IP-Schutzklasse	IP-rating	IP54
Lucht consumptie: (geconditioneerde droge lucht)	Luftverbrauch: (konditionierte trockene Luft)	Air consumption: (conditioned dry air)	200 L/min
Voedingsspanning:	Spannungsdaten:	Supply voltage	3 x 400V/50Hz+N+GND
Stroomverbruik:	Anschlusswert:	Powerconsumption:	7.5 kW
Gewicht van de machine:	Gewicht der Maschine:	Weight of the machine:	1000 kg

* Afhankelijk van product.
Abhängig von Produkt.
Depends on product.

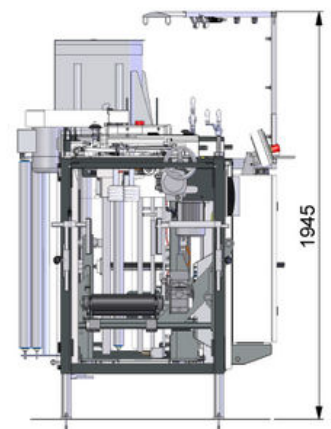
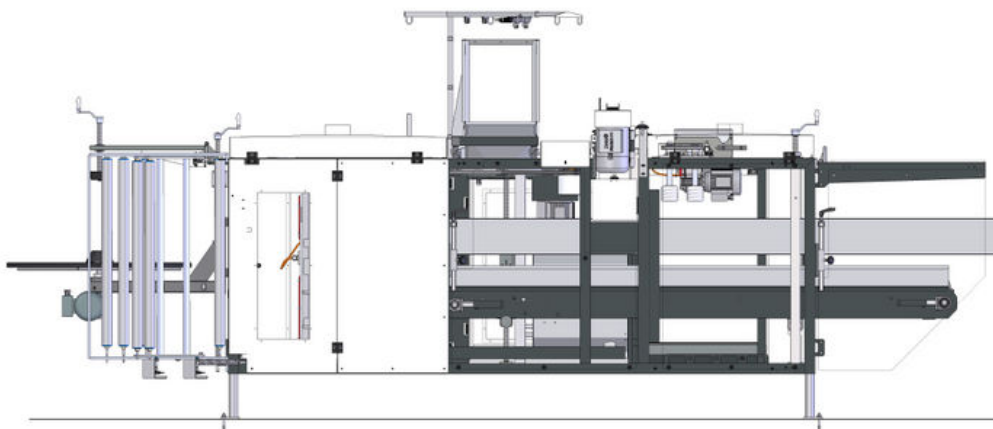
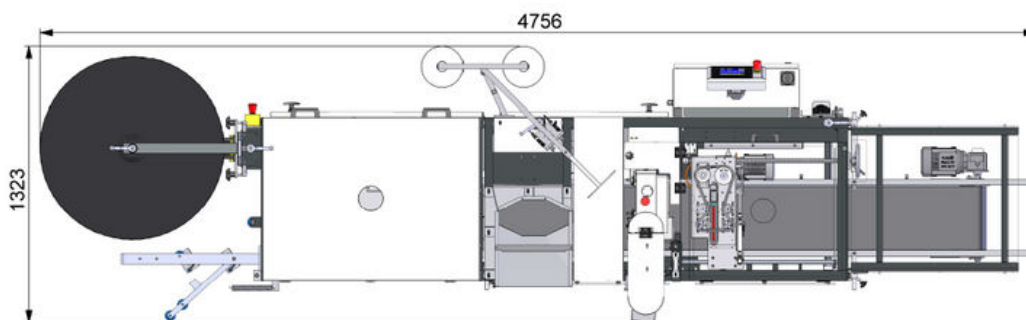

Contact

+31 591 626300
sales@manter.com
www.manter.com

Office

Phileas Foggestraat
66 7825 AL Emmen
The Netherlands

Manter International B.V.

P.O. Box 2124 NL
7801 CC Emmen
The Netherlands

