

Paper Bagger

Packaging machine



NL

- Automatische verpakking-machine voor blokbodemzakken van papier
- Dubbellaags papier, buitenzijde bedrukt
- Zakken met handvat en kijkvenster mogelijk
- Te combineren met verschillende wegers
- Gebruiksvriendelijk touchscreen

DE

- Automatische Verpackungsmaschine Blockboden-Papiertüten
- Doppellagiges Papier, außen bedruckt
- Beutel mit Henkel und Sichtfenster möglich
- Kombinierbar mit verschiedenen Waagen
- Benutzerfreundliches Touchscreen

EN

- Automatic packaging machine for block bottom paper bags
- Double layer paper, printed on the outside
- Bags with handle and viewing window possible
- Can be combined with different weighers
- User-friendly touchscreen

Paper Bagger

Packaging machine

NL Specificaties:	DE Spezifikationen:	EN Specifications:	
Verpakkingsbereik:	Verpackungsbereich:	Packing range:	1 - 10 kg*
Zakbreedte	Breite des Beutels:	Bag width:	160 - 300 mm
Zakhoogte	Höhe des Beutels:	Bag height:	250 - 700 mm
Blokbodem	Blockboden	Block bottom	80 - 180 mm
IP-beschermingsklasse	IP-Schutzklasse	IP-rating	IP54
Capaciteit bij 2kg tot:	Leistung bei 2kg bis zu:	Capacity at 2kg up to:	15 bags/min*
Lucht consumptie: (geconditioneerde droge lucht)	Luftverbrauch: (konditionierte trockene Luft)	Air consumption: (conditioned dry air)	200 L/min
Voedingsspanning:	Spannungsdaten:	Supply voltage	3x 400V/50Hz+N+GND
Stroomverbruik:	Anschlusswert:	Powerconsumption:	2,3 kW
Gewicht van de machine:	Gewicht der Maschine:	Weight of the machine:	1450 kg

* Afhankelijk van product.
Abhängig von Produkt.
Depends on product.

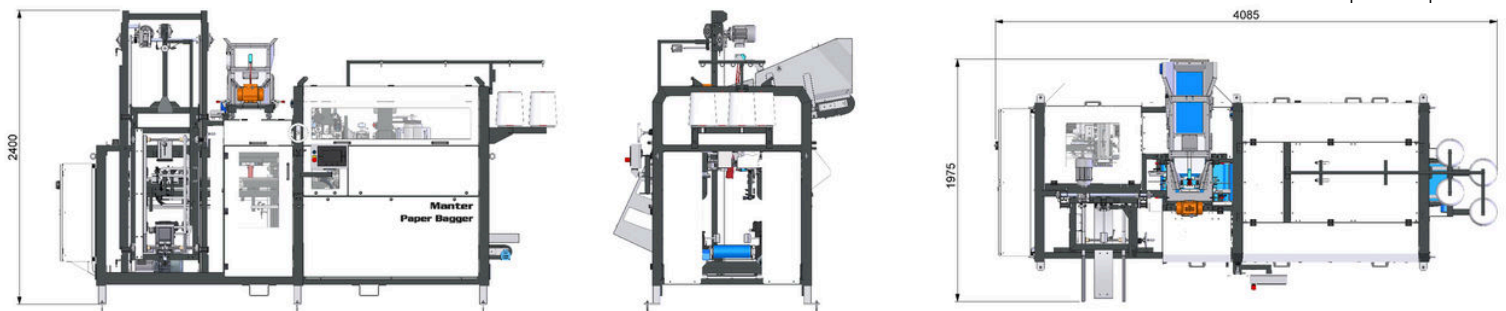

Manter International B.V.

P.O. Box 2124 NL
7801 CC Emmen
The Netherlands

Office

Phileas Foggstraat 66
7825 AL Emmen
The Netherlands

Contact

+31 591 626300
sales@manter.com
www.manter.com

